

# 1931 CADILLAC SPORT PHAETON



H1272-0341 © BY REVELL INC.

PRINTED IN GERMANY BY REVELL PLASTICS GMBH., BÜNDE

A \$7,000 price tag, size, grace, speed and luxury were all the characteristics of the 1931 Cadillac V-16. The Cadillac V-16's dual cowl phaeton with body by Fleetwood could be seen in the 'smart spots' of the world.

Under the massive hood was an engine capable of 165 hp from 7.4 litres of piston displacement. The then new overhead valve concept, syncro mesh transmission and adjustable ride regulator made this beauty very much the modern automobile.

## GET YOUR TOOLS READY:

## BEFORE YOU BEGIN

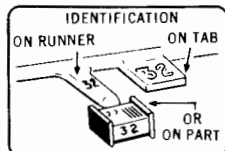

REMOVE PART  
WHEN CALLED FOR

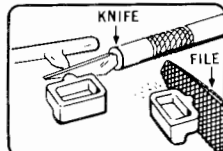

TO REMOVE AND  
TRIM PARTS

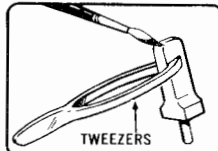

TO HOLD  
PARTS

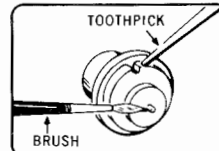

TO APPLY  
CEMENT

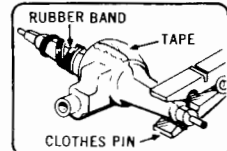

TO HOLD PARTS  
AFTER CEMENTING

## HELPFUL MODELING HINTS

1. Fit parts together before cementing.
2. Trim away excess plastic.
3. Use cement sparingly; too much will damage your model.

4. Suggested painting colors are indicated by . Paint small parts before detaching from runner.

5. **TO OBTAIN A GOOD BOND, REMOVE PAINT OR CHROME WHERE PARTS ARE TO BE CEMENTED.**

IF YOU WISH TO STOP AT ANY POINT DURING THE CONSTRUCTION OF YOUR MODEL,  
DO SO AT THE END OF AN ASSEMBLY STEP.

## 1 CHASSIS ASSEMBLY

1. Rear Light Lens (2 Parts)
2. Chassis
7. Axle Unit
8. Differential
9. Rear Spring (2 Parts)
14. Wheel (4 Parts)
15. Tailpipe (2 Parts)
22. Hubcap (4 Parts)
23. Side light (2 Parts)
25. Brake Lever
26. Gear Lever
27. Rear Light (2 Parts)
28. Number Plate
31. Petrol Cap
35. Sump/Transmission
- TYRE (4 Parts)
- AXLE (2 Parts)

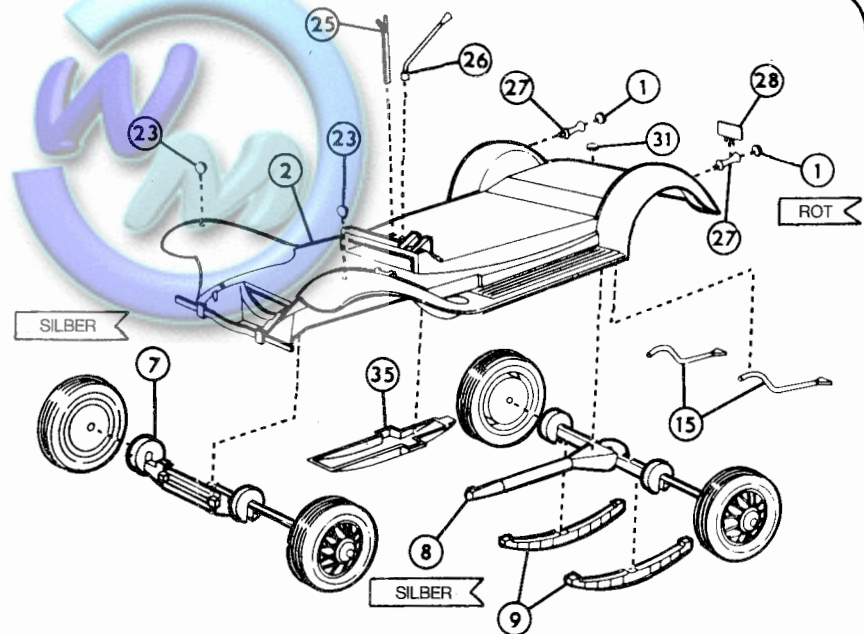

1. Cement (25), (26) and (31) to (2)
2. Cement two parts (23) to (2)
3. Cement one part (1) to each part (27) then cement assemblies to (2)
4. Cement (28) to top of L.H. Part (27)
5. Cement (35) and two parts (15) to (2)
6. Cement two parts (9) to (8) then cement assembly to (2)
7. Cement (7) to (2)
8. Cement one part (22) to each Part (14) and press one TYRE on each assembly
9. Press an AXLE into a WHEEL ASSEMBLY, fit through bearing holes in (7) and add a second WHEEL ASSEMBLY to other end. Repeat for the two rear wheels

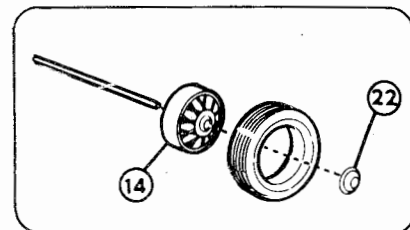

## 2 BODY ASSEMBLY

- 3. Seat Compartment
- 6. Seat Panel
- 11. Tonneau
- 12. Dashboard
- 13. Body
- 21. Radiator
- 32. Tonneau Bracket (LH)
- 32A. Tonneau Bracket (RH)
- 36. Louvre (2 parts)

1. Locate and cement two parts (36) to (13)
2. Cement (32) and (32A) to (11) then cement assembly to (13)
3. Cement (21) to (13)
4. Cement (6) and (12) to (3) then cement assembly to BODY

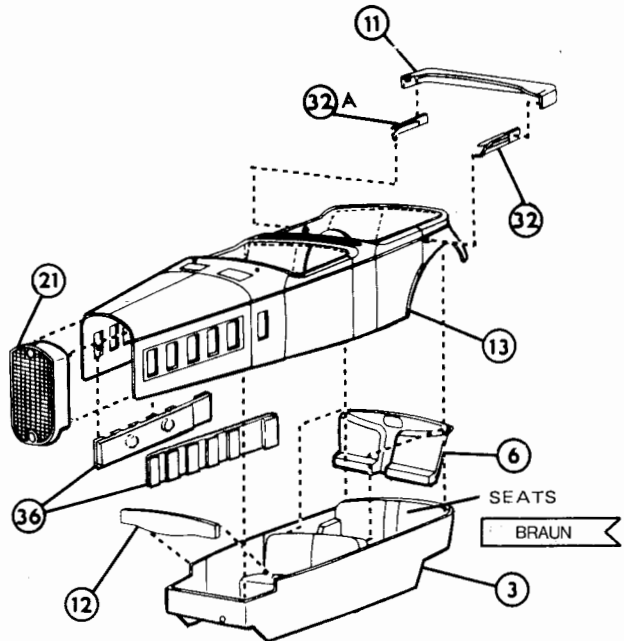

## 3 FINAL ASSEMBLY

- 4. Steering Wheel
- 5. Steering Column
- 10. Tyre Case (2 Parts)
- 14. Wheel (2 Parts)
- 16. Front Bumper
- 17. Fog Lamp Unit
- 18. Headlight Unit
- 19R R.Horn (RH)
- 19L L.Horn (LH)
- 20. Ornament
- 24. Mirror (2 Parts)
- 29. Rear Bumper
- 30. Luggage Rack
- 33. Front Windshield Frame
- 34. Rear Windshield Frame
- 37. Headlight Lens (2 Parts)
- 38. Fog Lamp Lens (2 Parts)
- 39. Front Windshield
- 40. Rear Windshield

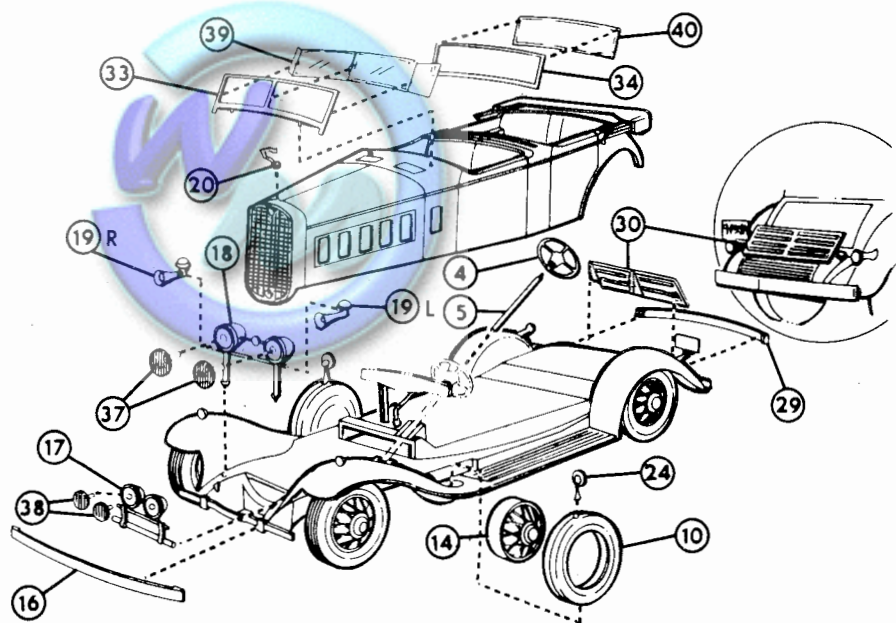

1. Cement (5) to CHASSIS
2. Cement BODY ASSEMBLY to CHASSIS
3. Cement (4) to (5) then cement (5) to DASHBOARD
4. Cement (16) and (29) to BUMPER RAILS
5. Cement 2 Parts (38) to (17) then cement assembly to CHASSIS
6. Cement (19R), (19L) and two parts (37) to (18) then cement assembly to CHASSIS
7. Cement (30) to BODY
8. Cement one part (14) and (24) to each part (10) then cement each assembly into wheel wells on each side of BODY
9. Cement (39) to (33) then cement assembly to BODY
10. Cement (40) to (34) then cement assembly to BODY
11. Cement (20) to RADIATOR TOP

# 1931 Cadillac Sport Phaeton

Ein Preis von \$ 7000, Raum, Anmut, Schnelligkeit und Luxus waren die Eigenschaften des Sechszehnzylinder Cadillac 1931. Den Sechszehnzylinder Cadillac Phaeton mit doppelter Windschutzscheibe und einer Fleetwood-Karosserie konnte man an den Vergnügungspätzen der Welt sehen.

Unter der massiven Motorhaube befand sich ein 165 PS starker 7,4 Liter-Motor. Die damals neuen obenhängenden Ventile, Synchrongetriebe und einstellbare Stoßdämpfer machten dieses schöne Auto zu einem modernen Automobil.

## WICHTIG! - ERST LESEN, DANN BAUEN

Bitte legen Sie zunächst folgende Teile zurecht:

Messer und Feile: Zum Entfernen und Zurechtmachen der Teile.

Pinzette: Zum Halten der Teile.

Farbpinsel und Zahnstocher: Zum Auftragen des Klebstoffes.

Klebeband, Gummiband, Wäscheklammer: Zum Zusammenhalten der Teile nach dem Kleben.

1. Zur besseren Erkennung der einzelnen Teile wurden diese numeriert bzw. mit in unmittelbarer Nähe eingravierten Zahlen versehen. In der Reihenfolge der Montage immer nur das jeweils benötigte Teil entfernen.
2. Vor dem Ankleben prüfen, ob die Teile passen und überflüssiges Plastikmaterial entfernen.
3. Den Klebstoff sparsam verwenden, denn jeder heruntergelaufene Tropfen beschädigt das Modell. Nur REVELL-Leim oder speziell für Kunststoffe hergestellte Klebstoffe verwenden.
4. Wenn Sie Ihr Modell anmalen möchten, bitte die entsprechenden Farbvorschläge in der englischen Bauanleitung beachten. Kleine Teile anmalen, bevor diese vom Spritzling entfernt werden. Farbe oder Chrom an den zu verklebenden Stellen abkratzen. Klebstoff hält nicht gut auf bemalten oder verchromten Teilen.
5. Wenn Sie beim Bau Ihres Modelles aufhören möchten, dann immer am Ende einer Baustufe.

REVELL Farben	rot	31	
	braun	85	seats - Sitze
	silber	90	

Bitte Farben gut aufrühren.

## MONTAGE

### Baustufe 1 - Chassismontage

1. Den Bremshebel (25), den Schalthebel (26) und den Tankverschluß (31) an das Chassis (2) kleben.
2. Zwei Seitenleuchten (23) an das Chassis (2) kleben.
3. Ein Heckleuchtenglas (1) an jede Heckleuchte (27) kleben. Dann diese Teile an das Chassis (2) kleben.
4. Das Nummernschild (28) oben auf die linke Heckleuchte (27) kleben.
5. Die Ölwanne (35) und zwei Auspuffrohre (15) an das Chassis (2) kleben.
6. Zwei hintere Federn (9) an das Differential (8) kleben. Dann diese Teile an das Chassis (2) kleben.
7. Die Achse (7) an das Chassis (2) kleben.
8. Eine Radkappe (22) an jedes Rad (14) kleben und einen Reifen auf jedes Rad ziehen.
9. Eine Achse in ein Rad drücken, durch die Lagerlöcher in der Achse passen und ein zweites Rad auf das andere Ende setzen. Den Vorgang mit den zwei Hinterrädern wiederholen.

### Baustufe 2 - Karosseriemontage

1. Zwei Luftschlitze (36) an die Karosserie (13) kleben.
2. Den linken (32) und rechten Bügelhalter (32 A) an den Bügel (11) kleben. Dann diese Teile an die Karosserie (13) kleben.
3. Den Kühler (21) an die Karosserie (13) kleben.
4. Die Sitzverkleidung (6) und das Armaturenbrett (12) an den Sitzraum (3) kleben. Dann den Sitzraum an die Karosserie kleben.

### Baustufe 3 - Endmontage

1. Die Lenksäule (5) an das Chassis kleben.
2. Die Karosserie an das Chassis kleben.
3. Das Lenkrad (4) an die Lenksäule (5) kleben. Dann die Lenksäule (5) an das Armaturenbrett kleben.
4. Die vordere (16) und hintere Stoßstange (29) an die Stoßstangenschienen kleben.
5. Zwei Nebelleuchtengläser (38) an die Nebelleuchtengehäuse (17) kleben. Dann die Nebelleuchten an das Chassis kleben.
6. Die rechte (19 R) und linke Hupe (19 L) und zwei Scheinwerfergläser (37) an die Scheinwerfergehäuse (18) kleben. Dann die Scheinwerfer an das Chassis kleben.
7. Den Gepäckträger (30) an die Karosserie kleben.
8. Ein Rad (14) und einen Spiegel (24) in jeden Reifenkasten (10) kleben. Dann einen Reifenkasten in die Radausbuchtung auf jeder Karosserie kleben.
9. Die vordere Windschutzscheibe (39) an den vorderen Windschutzscheibenrahmen (33) kleben und diese Teile an die Karosserie kleben.
10. Die hintere Windschutzscheibe (40) an den hinteren Windschutzscheibenrahmen (34) kleben und diese Teile an die Karosserie kleben.
11. Das Ornament (20) oben auf den Kühler kleben.

Sollte es einmal vorkommen, daß ein Teil im Bausatz fehlt, bitte an REVELL PLASTICS GMBH, POSTFACH 2609 + 2620, ABTEILUNG X, 4980 BÜNDE, schreiben und die englische Bauanleitung, auf der das fehlende Teil angekreuzt ist, mitschicken, sonst können wir keinen Ersatz leisten.

## 1931 Cadillac Sport Phaeton

Voor de prijs van \$ 7000 heeft de 16-cylinder Cadillac 1931 de volgende eigenschappen: hij is gracieus en luxueus en heeft ruimte. De 16-cylinder Cadillac Phaeton met dubbele voorruit en een Fleetwood-karosserie kon men op diverse amusements in de gehele wereld aantreffen.

Onder de motorkap welke massief was, bevond zich een 165 PS sterke 7,4 liter motor. De voor toen nieuwe o.a.v.-motor, synchrone aandrijving en instelbare schokbrekers maakten deze mooie auto tot een zeer moderne automobiel.

### BELANGRIJK! EERST LEZEN, DAN PAS BOUWEN

Leg eerst de volgende spullen klaar:

Mes en vijl: Voor het losmaken en bijwerken van de delen.

Pincet: Voor het vasthouden van de delen bij het verven.

Penseel en stokje (lucifer, prikker enz.): Voor het aanbrengen van de lijm.

Elastiek, plakband en knijpers: Voor het klemmen van de delen na het lijmen.

1. Om de afzonderlijke delen beter te herkennen, zijn ze genummerd. In de onmiddellijke nabijheid van de onderdelen staan de nummers gedrukt. Steeds alleen dat gedeelte losmaken, dat voor de montage nodig is.
2. Voor het lijmen proberen of de delen passen en overtollig plastic verwijderen.
3. Wees zuinig met lijm, want gemorste lijm kan het model beschadigen. Gebruik alleen Revell-lijm of lijm voor dit materiaal bestemd.
4. Wanneer U het model wilt verven, gebruik dan de verfvoorstellen in de vlaggetjes van de bouwtekening. Onderdelen eerst verven en dan pas lijmen. Kras eventueel verf weg van de te lijmen (plastiek delen en chroomdelen). Lijm houdt niet best op plastic-geverfde en op chroomdelen.
5. Onderbreek alleen aan het eind van een bouwfase.

Revell kleuren:	rot	31 = rood	
	braun	85 = bruin	seats = zittingen
	silber	90 = zilver	



### MONTAGE

#### Bouwfase 1 - chassismontage

1. De handrem (25) de schakelpook (26) en de tankdop (31) aan de chassis lijmen.
2. Twee knipperlichten aan de buitenkanten van de chassis (2) lijmen.
3. Achterlichtglas (1) aan ieder achterlicht (27) lijmen, dan deze delen aan het chassis lijmen.
4. Het nummerbord (28) boven de linker achterlicht (27) lijmen.
5. De oliebak (35) en de twee uitlaatten (15) aan het chassis (2) lijmen.
6. Twee achterste veren (9) aan het differentieel (8) lijmen. Dan deze delen aan het chassis lijmen.
7. De as (7) aan het chassis (2) lijmen.
8. Een sierdop (22) aan ieder wiel (14) lijmen en een band op de wiel trekken.
9. Een as in een wiel drukken, door de lagergaten in de as passen en een tweede wiel op het andere eind zetten. Dit herhalen met de achterwielen.

#### Bouwfase 2 - karosseriemontage

1. Twee luchtgaatjes (36) aan de karosserie lijmen.
2. Het linkerdeel (32) en rechterdeel (32a) aan deel (11) lijmen. Dan deze delen aan de karosserie (13) lijmen.
3. De radiator (21) aan de karosserie (13) lijmen.
4. De zittingbekleding (6) en het instrumenten-bord (12) aan deel (3) lijmen. Dan de zitplaatsen aan de karosserie lijmen.

#### Bouwfase 3 - eindmontage

1. De stuurzuil (5) aan de chassis lijmen.
2. De karosserie aan het chassis lijmen.
3. Het stuurwiel (4) aan de stuurzuil (5) lijmen, dan de stuurzuilen (5) aan het instrumenten-bord lijmen.
4. De voorste (16) en de achterste bumper (29) aan de bumperrail lijmen.
5. Twee mistlampenglazen (38) aan de mistlampenkoppen (17) lijmen. Dan de mistlampen aan het chassis lijmen.
6. De rechte (19R) en de linke toeter (19L) en twee koplampglazen (37) aan de lampenkop (18) lijmen. Dan de koplampen aan de chassis lijmen.
7. De bagagedrager (30) aan de karosserie lijmen.
8. Een wiel en een spiegel (24) in elk deel (10) lijmen. Dan een deel (10) in de wieluitholling op iedere kant van de karosserie lijmen.
9. De voorruit (39) aan de voorruitkozijn lijmen en deze delen aan de karosserie lijmen.
10. De achterraut (40) aan de achterrautkozijn lijmen en deze delen aan de karosserie lijmen.
11. Het ornament boven op de koeler lijmen.

Zou het voorkomen, dat er een deel in de bouwdoos ontbreekt, kunt U schrijven naar REVELL PLASTICS GMBH, AFDELING X, POSTBUS 2609 + 2620, D-4980 BÜNDE. De Engelse bouwbeschrijving, waarop het ontbrekende deel aangekruist is, bijsluiten, anders kunnen wij U dit onderdeel niet vergoeden. Vergeet vooral niet Uw naam en adres duidelijk te vermelden.