

Revell Eurocopter EC 145 REGA

A 04492-0389

©2005 BY REVELL GmbH & CO. KG

PRINTED IN GERMANY



Eurocopter EC 145 REGA

Die EC 145 ist ein leichter zweimotoriger Hubschrauber der in Zusammenarbeit von Eurocopter und der japanischen Firma Kawasaki Heavy Industries unter der Bezeichnung BK 117C-2 entwickelt wurde. Dabei war die BK 117C-1 - die von diesen Firmen bereits in Kooperation gebaut wurde - das Ausgangsmuster für einen neuen Hubschrauber der besonders die Ansprüche der französischen Sécurité Civile (Zivilschutz und SAR) erfüllen sollte die nach einem Nachfolger für die bisher verwendeten Typen suchte. (siehe Revell Bausatz 04481) Aus dem internationalen Wettbewerb ging im Dezember 1997 die als EC 145 bezeichnete Maschine als Sieger hervor und am 23. Juli 1998 wurden die ersten 32 Maschinen von der Sécurité Civile bestellt. (Sie können aus einem anderen Revell-Bausatz gebaut werden.) Gegenüber der BK 117C-1 hat die EC 145 einen neuen Rumpf mit einer geräumigeren Kabine. Teile der Elektronik, der Heizung und der Avionik zur Flugsteuerung und Navigation basieren ebenso auf Bauteilen und Erfahrungen mit der EC 135, wie auch das neue Hauptrotorsystem das mit den optimierten Profilen der Rotorblätter mehr Auftrieb bringt und zugleich wesentlich weniger Fluglärm erzeugt. Ein weiterer Vorteil der neuen Rotorblätter an der EC 145 sind wesentlich geringere Vibrationen und eine um 25% größere Reichweite. Die EC 145 ist für Blindflug zugelassen und kann wahlweise mit einem oder mit zwei Piloten betrieben werden. Beim Internationalen Luftfahrtsalon in Le Bourget im Juni 2001 wurde die EC 145 zum ersten Mal der Öffentlichkeit vorgestellt und bei dieser Gelegenheit bestellte auch der schweizerische Luftrettungsdienst REGA seine ersten EC 145. Die Rega wurde am 27. April 1952 von dem Arzt Dr. Rudolf Bucher innerhalb der SLRG - Schweizerische Lebensrettungsgesellschaft gegründet - zu einem Zeitpunkt als Luftrettung für die meisten noch ein utopische Unterfangen wurde. Im Juni 1973 kaufte sie als weltweit erster ziviler Rettungsdienst eine Learjet 24D „Henri Dunant“ als Ambulanz-Jet - nachdem man bereits 1960 mit einer gemieteten Piaggio P 166 die ersten Rückführflüge verunfallter Schweizer begonnen hatte. Im November 1973 nahm man mit der Bo 105C den ersten Ambulanzhubschrauber mit zwei Triebwerken in Dienst der auf dem Dach des Zürcher Kinderspitals stationiert wurde und bald wegen seines ständigen Einsatzes als Transporter für Risiko-Neugeborene in Isoletten („Brutkästen“) den Spitznamen „Babyheli“ erhielt. Am 12. Dezember 2002 erhielt die Rega bei Eurocopter in Donauwörth die ersten ihrer fünf EC 145. Markierungen für alle diese fünf Maschinen liegen dem REVELL - Bausatz bei. Die EC 145 der Rega sind in Basel (seit 12. 3. 2003), Lausanne (seit 4.4.2003), Bern (30.6. 2003) und Zürich-Dübendorf (seit 23. Oktober 2003) im Einsatz. Dabei spielt die EC 145 der Rega-Basis Zürich-Dübendorf eine besondere Rolle da sie sehr oft für Patiententransporte nach und von Deutschland eingesetzt wird. Die fünfte EC 145 dient als Reservemaschine, kann aber auch jederzeit zusätzlich eingesetzt werden.

EC 145 Technische Daten:

Rumpflänge	10.19 m
Länge über alles	13.03 m
Breite über alles	3.12 m
Rumpfbreite	1.85 m
Höhe über alles	3.96 m
Hauptrotor Durchmesser	11.0 m
Heckrotor Durchmesser	1.96 m
Kabinenlänge	3.45 m
Kabinenhöhe	1.27 m
Triebwerke	2 x Turbomeca Arriel 1E2
Startleistung	2 x 771 WPS
Leergewicht	1 742 kg
Außenlast max.	1 500 kg
Rettungswinde	max. 270 kg, Seillänge 90 m
Kraftstoff max.	864 Liter
Startgewicht max.	3 550 kg
Reisegeschwindigkeit	250 km/h
Höchstgeschwindigkeit	268 km/h
Dienstgipfelhöhe	5 485 m
Reichweite	670 km
Einsatzdauer	3h 30 min
Besatzung - Rega	1 Pilot und 1 Rettungssanitäter, sowie ein Arzt 1 Trage sowie ein freier Sitz

Eurocopter EC 145 REGA

The EC 145 is a light twin-engine helicopter that was developed under the designation BK 117C-2 by Eurocopter in collaboration with the Japanese firm Kawasaki Heavy Industries. The BK 117C-1 that had already been built by the same two firms in co-operation (see Revell model kit 04481) was the predecessor of this new helicopter, which would meet the requirements of the French Sécurité Civile (Civil Protection and Search and Rescue), who were looking for a successor to the previous types used. The winner in the international tendering procedure in December 1997 was the machine designated the EC 145 and on 23rd July 1998 the first 32 machines were ordered by the Sécurité Civile. (They can be built with another Revell model kit). Compared with the BK 117C-1 the EC 145 had a new fuselage with a more spacious cabin. Parts of the electronics, the heating and the flight control and navigation avionics were based on components used and experience gained with the EC 135, as was the new main rotor system with improved rotor blade profiles that gave more lift at the same time as it generated considerably less noise. Another advantage of the new rotor blades of the EC 145 is a considerable reduction in vibrations and a 25% increase in range. The EC 145 is certified for blind flight and can be operated by one or two pilots. The EC 145 was shown to the public for the first time at the International Air Show at Le Bourget in June 2001, when REGA the Swiss air rescue service ordered its first EC 145. The REGA was founded on 27th April 1952 by Dr Rudolf Bucher within the SLRG - Swiss Life Saving Company - at a time when air rescue for the most part was still a Utopian dream. Since then the REGA has passed a whole series of other milestones. In 1957 their first helicopter - a Bell 47J went into service and was flown at Valais by the most famous rescue pilot Hermann Geiger. In June 1973, they were the first civil emergency service in the world to buy a Learjet 24D "Henri Dunant" as an ambulance - as far back as 1960 they had begun their first flights to pick up Swiss people who had had accidents in a rented Piaggio P 166. In November 1973, the first twin-engine ambulance helicopter the Bo 105C went into service and was stationed on the roof of the Zürich children's hospital. Due to its permanent availability it was soon being used as a transporter for at-risk new-born babies in incubators and gained the nickname "Babyheli". On 12th December 2002 the REGA received the first of their five EC 145s from Eurocopter in Donauwörth. The Revell model kit contains markings for all five of these machines. The REGA EC 145s have been in use at Basel (since 12.3.2003), at Lausanne (since 4.4.2003), at Bern since (30.6.2003) and at Zürich-Dübendorf (since 23.10.2003). The EC 145 at the REGA base at Zürich-Dübendorf plays a special role as it is very often used to transport patients to and from Germany. The fifth EC 145 serves as a stand-by that can also be used at any time.

Technical data:

Fuselage length	10.19 m
Overall length	13.03 m
Overall width	3.12 m
Fuselage width	1.85 m
Overall height	3.96 m
Main rotor diameter	11.0 m
Tail rotor diameter	1.96 m
Cabin length	3.27 m
Cabin height	1.27 m
Engines	2 x Turbomeca Arriel 1E2
Take-off power	2 x 770 shp
Weight empty	1,742 kg
Max. external load	1,500 kg
Rescue winch	max 270 kg, cable length 90 m
Max. fuel capacity	864 litres
Max. take-off weight	3,550 kg
Cruising speed	250 km/h
Max. speed	268 km/h
Service ceiling	5,485 m
Range	670 km
Operating time	3 hr 30 min
Crew - REGA	1 pilot and 1 paramedic plus a doctor 1 stretcher and one free seat

Form hergestellt und im Eigentum von Revell GmbH & Co. KG/Revell Monogram Inc. Widerrechtliche Nachahmungen werden gerichtlich verfolgt.
 Ce produit est propriété de la société Revell GmbH & Co. KG/Revell Monogram Inc. Toute utilisation ou duplication frauduleuse fera l'objet de poursuites en justice.
 Modelado y en propiedad de Revell GmbH & Co. KG/Revell Monogram Inc. Imitaciones ilícitas serán perseguidas por la ley.
 Forma prodotta dalla Revell GmbH & Co. KG/Revell Monogram Inc. e di proprietà della stessa impresa. Le copie non autorizzate saranno processate giuridicamente come determinato nella legge.
 Malli on Revell GmbH & Co. KG/Revell Monogram Inc. valmistama ja omaisuutta. Laittoaman kopiointiin tullaan puuttamaan oikeudellisiin toimin.
 Formen er produceret og ses af Revell GmbH & Co. KG/Revell Monogram Inc. Efterligning uden tilladelse vil bli gjenstand for rettslig forfølgelse.
 Produkcja i prawa własności firmy Revell GmbH & Co. KG/Revell Monogram Inc. Nielegalne podrobienie jest zabronione pod odpowiedzialnością sądową.
 Model, Revell GmbH & Co. KG/Revell Monogram Inc. firmasının mülkiyeti altında edilmiştir. Kanuna aykırı taklitler mahkemeye takip edilecektir.
 A forma előállítását és a tulajdonjog birtokosa a Revell GmbH & Co. KG/Revell Monogram Inc. A jogtalanos utáratásokat és hamisítványokat bírósági útdíjok, j útdíjok.

Model manufactured by and property of Revell GmbH & Co. KG/Revell Monogram Inc. Illegal imitations are subject to prosecution.
 Vorm vervaardigd door en eigendom van Revell GmbH & Co. KG/Revell Monogram Inc. Onrechtmatige nabootsing worden gerechtelijk vervolgd.
 Formas produzidas e de propriedade da Revell GmbH & Co. KG/Revell Monogram Inc. Cópias não autorizadas serão processadas juridicamente como determinado na lei.
 Modellen tillverad av och tillhör Revell GmbH & Co. KG/Revell Monogram Inc. All kopiering beivras enligt lagens om upphovsrett.
 Formen er fremstillet af Revell GmbH & Co. KG/Revell Monogram Inc. som også har ejetendret. Lovstridige efterligninger sageses.
 Modelz előállítását a vállalat önkormányzatánál Revell GmbH & Co. KG/Revell Monogram Inc. Právozávanie podléha presadzovaniu v súdnom poriadku.
 Η μορφή κατασκευάστηκε και περιλάμβανε την άδειά της Revell GmbH & Co. KG/Revell Monogram Inc. Οι παράνομες αντιγραφές θα καταδικαστούν δικαστικά.
 Tez bi vobitvoren firmu Revell GmbH & Co. KG/Revell Monogram Inc. a je jejim vlastnictvom. Protizakonnyj napodoblenim se bude postupoval soudni cestou.
 Forma je proizvedena in je vlasništvo Revell GmbH & Co. KG/Revell Monogram Inc. Neovlaščeno kopije bodo pravno kaznjene.

Vor dem Zusammensetzen gut durchlesen!

Read before you start!

D: Achtung: Jedes Teil ist nummeriert (1). Reihenfolge der Montageschritte beachten. Benötigte Werkzeuge: Messer und Feile zum Entfernen und Entgraten der Teile (2). Gummiband, Klebeband und Wäscheklammern zum Zusammenhalten der geklebten Einzelteile (3). Plastikteile in einer milden Waschlösung reinigen und an der Luft trocknen, damit der Farbanstrich und die Abziehbilder besser haften. Vor dem Ankleben prüfen ob Teile passen, Klebstoff sparsam auftragen Chrom und Farbe an den Klebeflächen entfernen. Kleine Teile anstreichen, bevor sie vom Rahmen entfernt werden (4) (5). Farben gut durchtrocknen lassen, erst dann den Zusammenbau fortsetzen. Jedes Abziehbildmotiv einzeln ausschneiden und ca. 20 Sekunden in warmes Wasser tauchen. Das Motiv an der bezeichneten Stelle vom Papier abschieben und mit Löschpapier andrücken.

NL: OPGELT: Voor de montage eerst goed de handleiding lezen. Elk onderdeel is genummerd (1). Let op de montagevolgorde. Benodigd gereedschap: mes en vijl voor het afbramen van de onderdelen (2); elastiek, plakband en wasknijpers voor het bij elkaar houden van de gelijmde onderdelen (3). Plastic onderdelen met een zacht afwasmiddel reinigen en vanzelf laten drogen, zodat de verf en de decals beter hechten. Controleer voor het lijmen of de onderdelen passen; lijn dan opbrengen. Chrom en verf van de lijmlakken verwijderen. Kleine onderdelen verven voordat ze van het raam worden verwijderd (4) (5). Verf goed laten drogen, dan pas verdergaan met de montage. Elke decal afzonderlijk uitsnijden in ca. 20 sec. in warm water dopen. De decal op de aangegeven plaats van het papier schuiven en met vloeipapier aandrukken.

GB: ATTENTION: Read the instructions thoroughly prior to assembly. Each component is numbered (1). Adhere to specified sequence of assembly. Tools required: knife and file for removal of components from frame (2); rubber band, adhesive tape and clothes pegs for clamping components together after applying adhesive (3). Clean plastic components in a mild detergent solution and allow to air-dry so that paint and transfers adhere better. Prior to applying adhesive, check to see whether the components fit together; apply adhesive sparingly. Remove chrome and paint from the contact surfaces. Paint small components before removing them from the frame (4) (5). Allow paint to dry well, and only then continue to assemble. Cut out each transfer individually and immerse in warm water for approx. 20 seconds. Slide transfer off paper and into designated position, then press on with blotting paper.

F: ATTENTION: lisez bien la notice de montage avant de commencer. Chaque pièce est numérotée (1). Respectez l'ordre des opérations. Outils nécessaires: couteau et lime pour ébarber les pièces (2); élastique, ruban adhésif et pinces à linge pour maintenir les pièces collées (3). Nettoyez les pièces en matière plastique dans une solution douce de produit de lavage et faites-les sécher à l'air afin que la peinture et les décalcomanies tiennent mieux. Avant de mettre la colle, vérifiez si les pièces s'adaptent bien les unes aux autres; peignez peu de colle. Enlevez le chrome et la peinture des surfaces de collage. Peignez les petites pièces avant de les détacher de la grappe (4) (5). Laissez bien sécher la peinture avant de poursuivre l'assemblage. Découpez chaque décalcomanie séparément et plongez-la dans de l'eau chaude pendant 20 secondes environ. A l'endroit marqué, faites glisser le motif pour le séparer du papier et pressez-le sur emplacement avec du papier buvard.

E: ¡Atención! Antes de comenzar con el ensamblaje, leer detenidamente las instrucciones. Cada pieza va numerada (1). Téngase en cuenta el orden de operaciones del ensamblaje. Herramientas necesarias: Cuchilla y lima para desbarbar las piezas (2). Cintas de goma, cinta adhesiva y pinzas de ropa para sujetar las piezas pegadas (3). Lavar las piezas de plástico en una solución de detergente suave y dejar que se sequen al aire para mejorar así la adhesión de la pintura y de las calcomanías. Antes de aplicar el pegamento comprobar si las piezas quedan correctamente adaptadas. Aplicar el pegamento sin excederse. Alejar de las superficies de pegado el cromado y la pintura. Pintar las piezas pequeñas antes de desprenderlas de su sujeción (4) (5). Antes de proseguir con el ensamblaje, dejar que se seque bien la pintura. Recortar las calcomanías una por una y sumergirlas durante unos 20 segundos en agua caliente. Deslizar del papel la calcomanía en el lugar adecuado y apretarla colocando encima de ella papel secante.

I: ATTENZIONE: Prima dell'assemblaggio leggere attentamente le istruzioni di montaggio. Ogni pezzo è numerato (1). Tener presente la successione delle fasi di assemblaggio. Attrezzi necessari: coltello e lima per togliere la sbavatura dai pezzi (2), nastro adesivo e mollette da bucato per tenere insieme i pezzi singoli dopo averli incollati (3). Lavare i particolari in plastica con un detergente delicato e lasciarli asciugare all'aria, per una migliore adesione della striscia di colore e della figura decalabile. Prima di incollare, verificare che i pezzi si abbinano bene tra di loro; applicare il collante con parsimonia. Togliere cromo e colore dalle superfici da incollare. Dipingere i piccoli accessori sul supporto prima di rimuoverli (4) (5). Far seccare bene la vernice prima di proseguire con l'assemblaggio. Ritagliare singolarmente ogni figura ed immergerla in acqua tiepida per 20 secondi circa. Applicare il motivo nella posizione segnata e tamponarlo con carta assorbente.

S: OBS: Läs instruksjonerna noga igenom innan du sätter modellen samman. Varena detalj är nummerad (1). V g beakta följden i sammansättningsstegen. Verktyg, som du kommer att behöva: kniv och fil för att skrapa detaljerna rena (2), gummiringar, tejp och klädnyppor för att hålla samman de limmade detaljerna (3). Rengör plastdelarna i en mild tvättmedel-lösning och torka dem i luften för att lack och dekaler skall hålla bättre. Kolla, om detaljerna passar ihop innan du klistrar dem och använd limmet sparsamt. Avlägsna krom och lack från ytor, som kommer att limmas ihop. Måla de små detaljerna innan du avlägsnar dem från ramen (4) (5). Låt lacket riktigt torka igenom innan du fortsätter med sammansättningen. Skär av varje dekalmotiv enskilt och doppa det i varmt vatten i ca 20 sekunder. Flytta motivet bort från papperet genom att trycka vid det angivna stället och tryck fast med läskpapper.

DK: BEMÆRK: Inden sammensætningen begynder, skal byggevejledningen læses godt igennem. Hver del er nummereret (1). Rækkefølgen af monteringsstribene skal overholdes. Nødvendigt værktøj: Kniv og fil til afgrøntning af delene (2); gummibånd, tape og tøjklammer til at holde de klæbede (3) enkeltdele sammen. Plastikdelene renses i en mild sæbeud og lufttørres så malingen og overføringsbillederne bedre kan hæfte. Inden påførelsen kontrolleres om delene passer; limen påføres sparsommeligt. Krom og farve fjernes fra klæbefladerne. De små dele males inden de fjernes fra rammen (4) (5). Lad farven tørre godt inden sammensætningen fortsættes. Overføringsbilledernes motiver skæres ud enkeltvis og dypes ca. 20 sek. i varmt vand. Skub motivet fra papiret og tryk det fast med trækpapier.

GR: ΠΡΟΣΟΧΗ: Πριν τη συναρμολόγηση, διαβάστε καλά τις οδηγίες. Κάθε εξάρτημα είναι αριθμημένο (1). Προσέξτε τη σειρά "των βημάτων" συναρμολόγησης. Απαιτούμενα εργαλεία: μαχαίρι και λίμα για τη λείανση των εξαρτημάτων (2), λαστιχένια ταινία, κολλητική ταινία και μανταλάκια για τη συγκράτηση των κολλημένων μεμονωμένων εξαρτημάτων (3). Καθαρίστε τα πλαστικά εξαρτήματα μέσα σε ένα "μαλακό" καθαριστικό διάλυμα και στεγνώστε τα στον αέρα, ώστε να υπάρξει καλύτερη πρόσφυση του χρώματος και των χαλκομανιών. Πριν το κόλλημα, ελέγξτε αν ταιριάζουν μεταξύ τους τα εξαρτήματα. Επαλείψτε οικονομικά την κόλλα. Απομακρύνετε από τις επιφάνειες επικάλυψης, χρώμινο και βαφή. Βάψτε τα μικρά εξαρτήματα, πριν απομακρυνθούν από το πλαίσιο (4) (5). Αφήστε να στεγνώσουν καλά τα χρώματα και ύστερα συνεχίστε τη συναρμολόγηση. Κόψτε ξεχωριστά το κάθε μοτίβο των χαλκομανιών και βουτήξτε το σε ζεστό νερό για περί 20 δευτερόλεπτα. Απομακρύνετε το μοτίβο από το χαρτί, στο σημαδεμένο σημείο και πιέστε το με το στυλόχαρτο.

N: OBS! Les nøye igjennom monteringsanvisningen før sammenbyggingen. Hver del er nummerert (1). Folg rekkefølgen på monteringsstribene. Nødvendig verktyg: Kniv og fil for fjerning av grader på delene (2), gummibånd, tape og klesklyper for å holde sammen de limede enkeltdelene (3). Rengjør plastdelene i mildt såpevann og la dem lufttørke, slik at fargen og bildene sitter bedre. Før pålimning må det kontrolleres om delene passer: Ta på litt lim. Fjern krom og farge på klæbeflatene. Mal de små delene før de fjernes fra rammen (4) (5). La fargene tørke godt før sammenmonteringen fortsettes. Skjær ut hvert av motivene for seg og legg dem i varmt vann i ca. 20 sekunder. Skyv motivet fra papiret på det merkede stedet og trykk på med trækpapier.

P: ATENÇÃO: Antes de iniciar a montagem leia atentamente o manual de construção. Todas as partes componentes são numeradas (1). Atenção para a sequência das etapas de montagem. Ferramentas necessárias: Faca e lixa para aparar a rebarba das peças (2), elástico, fita adesiva e molas de roupa para sustentar as peças (3) durante a colagem. As peças de matéria plástica devem ser limpas numa solução fraca de detergente e secas ao ar, de forma que a demão de tinta e os decalques tenham uma boa adesão. Antes de colar, verificar se as peças encaixam; utilizar a cola em pequena quantidade. Eliminar o cromado e a tinta das superfícies a serem coladas. Não passar cola nas peças que ainda se encontram fixas na grade de matéria plástica. Pintar as peças pequenas antes de retirá-las da grade (4) (5). Deixar a tinta secar completamente para depois continuar com a montagem. Cortar separadamente cada um dos decalques e mergulhá-los em água morna durante aproximadamente 20 segundos. Decalcar os motivos do papel na posição indicada e secar com mata-borrão.

FIN: HUOMIO: Lue rakennusohjeet huolellisesti ennen kokoamista. Jokainen osa on numeroitu (1). Huomioi osien oikea asennusjärjestys. Tarvittavat työkalut: Veitsi ja viila osien ylimääräisten puserien poistamiseen (2); kuminauha, teippiä ja pyykkipoikia yhteentuluttujen osien paikkaamiseksi (3). Puhdistu muoviosat miedolla pesuaineliuoksella ja anna niiden kuivua itsenäisesti, jotta maali ja siirtokuvat tarttuvat niihin paremmin. Tarkasta ennen liimausta, että osat sopivat toisiinsa; levitä liimaa säästeliäisesti. Poista kromaus ja maali liimainpintoista. Maalaa pienet osat ennen kuin irrotat ne pidinraameista (4) (5). Anna maalin kuivua kunnolla ennen kuin jatkat kokoamista. Leikkaa jokainen siirtokuva erikseen irti ja upota lämpimään veteen n. 20 sekunniksi. Irrota kuvio paperin merkitystä kohdasta samalla painamalla imupaperi kuvion toista puolta vasten.

RUS: Внимание: Перед сборкой хорошо прочитайте руководство по монтажу. Каждая деталь пронумерована (1). Соблюдать последовательность монтажа. Необходимые рабочие инструменты: нож и напильник для зачистки деталей (2); резиновая лента, клейкая лента и зажимы для сушки белья для прижи-мания склеиваемых отдельных деталей (3). Детали из пластика очистить в растворе мягкого моющего средства и высушить на воздухе для того, чтобы краска и переводные картинки лучше прилипали. Перед приклеиванием проверить, подходят ли детали; клей наносить экономно. Хром и краску удалить с поверхностей склеивания. Небольшие детали покрасить перед тем, как они будут удалены из рамок (4) (5). Краску необходимо хорошо просушить, только после этого продолжать сборку. Каждую соответствующую переводную картинку отдельно вырезать и примерно на 20 секунд окунуть в теплую воду. На обозначенном месте картинку отделить от бумаги и прижать промокательной бумагой.

PL: UWAGA: Przed składaniem przeczytać dokładnie instrukcję montażu. Każda część jest ponumerowana (1). Zwrócić uwagę na kolejność przeprowadzania poszczególnych punktów montażowych. Potrzebne narzędzia: nóż oraz pilnik do usunięcia zadziorników z poszczególnych elementów (2); taśma gumowa, taśma klejąca, klamerki do bielizny dla przytrzymania sklejonych elementów (3). Wymyć plastikowe części w wodzie z delikatnym środkiem myjącym oraz osuszyć na powietrzu, aby zapewnić lepszą przylepność farby oraz kalkomanii. Sprawdź przed przyklejeniem, czy dane elementy pasują do siebie; nanosić klej oszczędnie. Usunąć chrom oraz farbę z powierzchni przeznaczonych do klejenia. Małe elementy pomalować jeszcze przed wycięciem z ramki (4) (5). Farbę dobrze wysuszyć, dopiero potem kontynuować składanie części. Wyciąć pojedynczo każdy z motywów kalkomanii i zanurzyć na 20 sekund w ciepłej wodzie. Ściągnąć motywy z papieru na oznaczone miejsce i docisnąć bibułą.

TR: DİKKAT: Birleştirilmeden önce montaj talimatını iyice okuyun. Her parça numaralandırılmıştır (1). Montaj adimların sırasına dikkat edin. Gerekli takımlar: Parçaların çaplarını almak için bıçak ve eğe (2); lastik bant, yapıştırılmiş parçaları bir arada tutmak için yapıştırma bandı ve çamaşır mandalı (3). Plastik parçaları yumuşak bir deterjan ile temizleyin, boya ve çikartmaların daha iyi yapışmasını için, açık havada kurutun. Yapıştırmadan önce parçaların uyup uyumadığını kontrol edin; yapışkanı idareli bir şekilde sürün. Krom ve boyayı yapıştırma yüzeylerinden temizleyin. İskeletten sökmeden önce, küçük parçaları boyayın (4) (5). Boyayı iyice kurumaya bırakın, sonra montaja devam edin. Her çikartma motifini tek kesin ve yaklaşık 20 saniye sıcak suya daldırın. Motifleri işaretlenen yere kağıttan itin ve silme kağıdı ile bastırın.

CZ: POZOR: Před sestavením montážního návodu důkladně pročíst. Každý díl je očíslovan (1). Dbejte na pořadí montážních kroků. Potřebné nástroje: Nůž a pilník k odstranění výronků na dílech (2); pryžová páska, lepicí páska a količky na prádlo pro přidržování lepených jednotlivých dílů (3). Díly z plastické hmoty vyčistit v roztoku jemného pracího prostředku a nechat vyschnout na vzduchu, za účelem zajistění lepší přilnavosti barevného nátěru a obtisků. Před nalepením zkontrolovat, zdali díly ličují lepidlo nanášet šetrně. Chrom a barvu na lepených plochách odstranit. Malé díly natřít před jejich odstraněním z rámu (4) (5). Barvy nechat dobře proschnout, teprve potom pokračovat v sestavení. Každý motiv obtisků jednotlivě vyřiznout a ponořit do teplé vody na dobu přibližně 20 sekund. Motiv na označeném místě z papíru odsunout a přitlačit pomocí stíračko papíru.

H: FIGYLEM: Az összeállítás előtt az építési útmutatót alaposan át kell olvasni. Minden alkatrészt számmal láttak el (1). A szerelési lépések sorrendjére ügyelni kell. Szükséges szerszámok: kés és reszelő az alkatrészek sorjántánításához (2); gumiszalag, ragasztószalag és ruhaszipesz az összeragasztott alkatrészek megtartásához (3). A műanyag alkatrészeket lágy mosószeres oldatban kell tisztítani és a levegőn kell megszáradni, hogy a festékbevonat és a matricák jobban tapadjanak. A felragasztás előtt ellenőrizni kell, hogy az alkatrészek összeillenek-e; a ragasztóanyagot takarékosan kell felhordani. A kromot és festéket a ragasztási felületekről el kell távolítani. A kisméretű alkatrészeket a keretből történő eltávolítás előtt be kell festeni (4) (5). A festékeket hagyni kell jól megszáradni, az összeszerelését csak ezután szabad folytatni. Minden matricá-motívumot egyesével kell kivágni és kb. 20 másodperc meleg vízbe kell áztatni. A motívumot a megjelölt helyen a papírról lecsuszítani és itatóspapírral felnyomni.

SLO: UPOZORILO: pred sestavo dobro prečitati upozorilo za sestavo. Vsaki del je označen (1). Slediti sled postopka pri montiranju. Potrebno orodje: noži in orodje za delitev delov (2), gumijaste trake, traka z lepilom in klucke za učvrstilo zalepenih delov (3). Plastične dele očistiti z blagim deterdžentom, sižiti na zraku da bi se sloji barve in preslikači boljše prijeli. Pre lepiljem obvetno preveriti če se deli uklapajo eden v drugi. Počasi nanašati lepilo. Na površinah na katere nanašamo lepilo treba prvo odstraniti hrom in barvo. Manjše dele prvo treba premazati v pšotem oddelili z rama (4) (5). Pustiti da se barve dobro posušijo, in šele potem nastaviti z sestavljanjem. Vsaki preslikač posebno zrezati in potopiti v toplo vodo ca. 20 sekund. Motiv na odrejenem mestu oddelili od papirja in nanesti z uplajčem.

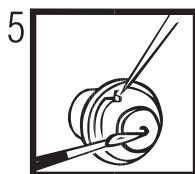
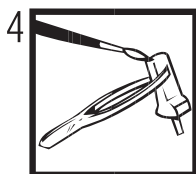
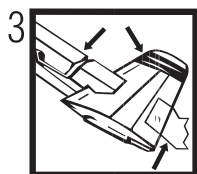
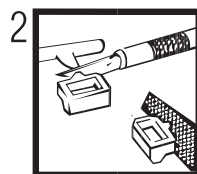
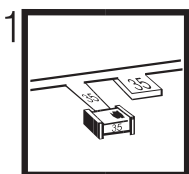

Verwendete Symbole / Used Symbols

Bitte beachten Sie folgende Symbole, die in den nachfolgenden Baustufen verwendet werden.

Veillez noter les symboles indiqués ci-dessous, qui sont utilisés dans les étapes suivantes de montage.

Sivance tener en cuenta los símbolos facilitados a continuación, a utilizar en las siguientes fases de construcción.

Si prega di fare attenzione ai seguenti simboli che vengono usati nei seguenti stadi di costruzione.

Huomioi seuraavat symbolit, jotta käytetään seuraavissa kokoonmistävaiheissa.

Legg merke til symbolene som benyttes i monteringsstrinene som følger.

Proszę zwracać na następujące symbole, które są użyte w poniższych etapach montażowych

Daha sonrakı montaj basamaklarında kullanılacak olan, aşağıdaki sembollere lütfen dikkat edin.

Kérjük, hogy a következő szimbólumokat, melyek az alábbi építési fokokban alkalmazásra kerülnek, vegyék figyelembe.

Please note the following symbols, which are used in the following construction stages.

Neem a.u.b. de volgende symbolen in acht, die in de onderstaande bouwfasen worden gebruikt.

Por favor, preste atenção aos símbolos que seguem pois os mesmos serão usados nas próximas etapas de montagem.

Observera: Nedanstående piktogram används i de följande arbetsmomenten.

Lag vänligst märke till följande symboler, som benyttes i de följande byggfaserna.

Пожалуйста, обратите внимание на следующие символы, которые используются в последующих операциях сборки.

Παρακάτω προέβετε τα παρακάτω σύμβολα, τα οποία χρησιμοποιούνται στις παρακάτω βαθμίδες συναρμολόγησης.

Dbejte prosím na dále uvedené symboly, které se používají v následujících konstrukčních stupních.

Prosimo za Vašu pozornost na sledeče simbole ki se uporabljajo v naslednjih korakih gradbe.



Abziehbild in Wasser einweichen und anbringen
Soak and apply decals
Mouiller et appliquer les décalcomanies
Transfer in water even laten weken en aanbrengen
Remojar y aplicar las calcomanías
Pôr de molho em água e aplicar o decalque
Immergere in acqua ed applicare decalcomanie
Blöt och fäst dekalerna
Kostuta siirtokuvaa vedessä ja aseta paikalleen
Fukt motivet i varmt vatten och låt det över på modellen
Dypp bildet i vann og sett det på
Переводную картинку намочить и нанести
Zmęczyć kalkomanie w wodzie a następnie nakleić
Βουτήξτε τη χαλκομανία στο νερό και τοποθετήστε τη
Çikartmayı suda yumuşatın ve koyun
Obtisk namočite ve vodě a umístěte
a matricát vízben beáztatni és felhelyezni
Preslikač potopiti v vodo in zatem nanašati



Kleben
Glue
Coller
Lijmen
Engomar
Colar
Incollare
Limmas
Limmaa
Limes
Lim
Клеить
Przykleić
κόλλημα
Yapıştırma
Lepen
ragasztani
Lepiti



Nicht kleben
Don't glue
Ne pas coller
Niet lijmen
No engomar
Não colar
Non incollare
Limmas ej
Älä limmaa
Skal IKKE limes
Ikke lim
Не клеить
Nie przyklejać
μη κολλάτε
Yapıştırmayın
Nelepit
nem szabad ragasztani
Ne lepiti



Wahlweise
Optional
Facultatif
Naar keuze
No engomar
Alternado
Facoltativo
Valfritt
Valitsoehtoisesti
Valgfritt
Valgfritt
Ha valóbor
Do wyboru
εναλλακτικά
Secmeli
Volltiefen
tetszés szerint
način izbire



Anzahl der Arbeitsgänge
Number of working steps
Nombre d'étapes de travail
Het aantal bouwstappen
Número de operaciones de trabajo
Número de etapas de trabalho
Numero di passaggi
Antal arbetsmoment
Työvähenien lukumäärä
Antall arbeidsstrinn
Antall arbeidsstrinn
Valgfritt
Ha valóbor
Do wyboru
εναλλακτικά
Secmeli
Volltiefen
tetszés szerint
način izbire



Klarsichtteile
Clear parts
Pièces transparentes
Transparente onderdelen
Limpjar las piezas
Pega transparente
Parte transparente
Genomsiktliga detaljer
Läpinäkyvät osat
Glassklare deler
Gjennomsiktige deler
Прозрачные детали
Liczba operacji
Do wyboru
εναλλακτικά
Secmeli
Volltiefen
tetszés szerint
način izbire



Gleichen Vorgang auf der gegenüberliegenden Seite wiederholen
Repeat same procedure on opposite side
Opérer de la même façon sur l'autre face
Dezelfde handeling herhalen aan de tegenoverliggende kant
Realizar el mismo procedimiento en el lado opuesto
Repetir o mesmo procedimento utilizado no lado oposto
Stessa procedura sul lato opposto
Upprepa proceduren på motsatta sidan
Toista sama toimenpide kuten vieriseellä sivulla
Det samme arbejdet gentages på den modsatte liggende side
Gjentag prosedyren på siden tværs overfor
Повторять такую же операцию на противоположной стороне
Taki sam przebieg czynności powtórzyc na stronie przeciwniej
επανάλάβετε την ίδια διαδικασία στην απέναντι πλευρά
Aynı işlemi karşı tarafta tekrarlayın
Stejný postup zopakovat na protilehlé straně
ugyanazt a folyamatot a szemben található oldalon megismételni
Isti postopek ponoviti na suprotni strani



Abbildung zusammengesetzter Teile
Illustration of assembled parts
Figure représentant les pièces assemblées
Afbeelding van samengevoegde onderdelen
Ilustración piezas ensambladas
Figura representando peças encaixadas
Illustrazione delle parti assemblate
Bilden visar dalarna hopsatta
Kuva yhteensuhteista osista
Illustrationen viser de sammensatte delene
Ilustrasjon, sammensatte deler
Изображение смонтированных деталей
Rysunek złożonych części
απεικόνιση των συναρμολογημένων εξαρτημάτων
Birleştilen parçaların şekli
Zobrazení sestavených dílů
összeállított alkatrészek ábrája
Slika slopljenega dela



Mit einem Messer abtrennen
Detach with knife
Détacher au couteau
Met een mesje afsnijden
Separarlo con un cuchillo
Separar utilizando uma faca
Staccare col coltello
Skär loss med kniv
Irrotta veitsellä
Adskilles med en kniv
Skjær av med en kniv
Отделить ножом
Odciać nożem
διαχωρίστε με ένα μαχαίρι
Bir bıçak ile kesin
Otdělít pomocí nože
kés segítségével leválasztani
Oddelilt z nožem



Bauteile trocken lassen
Allow the parts to dry
Laisser sécher les pièces
Oderdelen laten drogen
Dejar secar las piezas
Deixar secar os componentes
Far asciugarsi i componenti
Anna osien kuivua
La delene tørke
Lad komponenterne tørre
Låt byggdelarna torka
Дать деталям высохнуть
Czesci pozostawic do wyschnięcia
Αφήστε τα μέρη να στεγνώσουν
Yarı parçaların kurumaya bırakınız
Alkatrészeket hagyja száradni
Jednotlivé díly nechte zaschnout
Pustite da sestavni deli posušijo



Klebeband
Adhesive tape
Dévidoir de ruban adhésif
Plakband
Cinta adhesiva
Fita adesiva
Nastro adesivo
Tejp
Teippi
Tape
Tape
Κлейкая лента
Tasma klejaca
κόλλητική ταινία
Yapıştırma bandı
Lepící páska
ragasztószalag
Traka z lepilom

Beiliegenden Sicherheitstext beachten / Please note the enclosed safety advice

D: Beiliegenden Sicherheitstext beachten und nachschlagebereit halten.

E: Please note the enclosed safety advice and keep safe for later reference.

F: Respecter les consignes de sécurité ci-jointes et les conserver à portée de main.

NL: Houddt u aan de bijgaande veiligheidsinstructies en hou deze steeds bij de hand.

E: Observar y siempre tener a disposición este texto de seguridad adjunto.

I. Seguire le avvertenze di sicurezza allegate e tenerle a portata di mano.

P: Ter em atenção o texto de segurança anexo e guardá-lo para consulta.

S: Beakta bifogad säkerhetstext och håll den i beredskap.

FIN: Huomioi ja säilytä oheiset varoitukset.

DK: Overhold vedlagte sikkerhedsanvisninger og hav dem liggende i nærheden.

N: Ha alltid vedlagt sikkerhetstekst klar til bruk.

RUS: Соблюдайте прилагаемый текст по технике безопасности, храните его в легко доступном месте.

PL: Stosować się do załączonej karty bezpieczeństwa i mieć ją stale do wglądu.

GR: Προσέξτε τις συνημμένες υποδείξεις ασφαλείας και φυλάξτε τις έτσι ώστε να τις έχετε πάντα σε διαθέσιμη ασ.

TR: Ekteki güvenli k talimatlarını dikkate alıp, bakabileceğiniz bir şekilde muafaza ediniz.

CZ: Dbejte na příložený bezpečnostní text a mějte jej připravený na dosah.

H: A mellékelt biztonsági szöveget vegye figyelembe és tartsa fellapozásra készen!

SLO: Priložena varnostna navodila izvajajte in jih hranite na vsem dostopnem mestu.

Dieser Bausatz wurde in mehrfachen Qualitäts- und Gewichtskontrollen auf Vollständigkeit überprüft. Reklamationen können nur bearbeitet werden, wenn die **Bauleitung**, das aus der Kartonage herausgeschittene **EAN-Strichcode-Feld** und der **Kassenbon** eingeschickt werden. Bitte haben Sie Verständnis dafür, dass wir nur Gewährleistung bei aktuellen Artikeln übernehmen können, die im Zeitraum der letzten 24 Monate erworben worden sind. **Unfrei eingesandte Reklamationssendungen werden von uns nicht angenommen!** „Einzelteile für Umbauten können gegen Vorkasse erworben werden“. Unsere Adresse: Revell GmbH & Co. KG, Abteilung X, Henschelstr. 20-30, 32257 Bünde. Dieser Direktversand gilt für die Länder: Deutschland, Benelux, Österreich, Frankreich, Großbritannien. Reklamationen aus den übrigen Ländern werden über die jeweiligen Distributeure abgewickelt. Bitte kontaktieren Sie Ihren Händler.

This Model Kit has been subject to extensive quality and weight checks during the manufacturing process to ensure it leaves our warehouse in perfect condition. We are only able to process applications for missing parts if the following procedure is followed. In all cases the following will be required before we are able to process any request: Original receipt (proof of purchase) original instruction sheets (will be returned) and the bar code cut out of the box. We may not be able to process requests for products that have been discontinued for more than 24 months. Products that are returned directly to us without prior authorisation by a company representative will not be accepted and returned to sender. Replacement parts for conversion or spares will continue to be available however they will incur a handling charge. Please write to: Department X Revell GmbH & Co. KG, Henschelstr 20-30, 32257 Bünde.

This direct Service is only available in the following markets: Germany, Benelux, Austria, France & Great Britain, Revell GmbH & Co. KG, Boston House, 64-66 Queensway, Hemel Hempstead, Herts, HP2 5HA, Great Britain. For all other markets please contact your local dealer or distributor directly.

Afin de vous donner entière satisfaction et pour nous assurer que tous les éléments nécessaires au montage de votre maquette sont présents dans la boîte, cet article a subi dans son intégralité divers contrôles qualitatifs ainsi que des contrôles de poids.

Si toutefois vous devez nous faire part de certaines réclamations, nous vous prions de bien vouloir vous adresser à votre revendeur habituel, muni de la notice de montage, du code EAN découpé sur la boîte, ainsi que de votre ticket de caisse. Le SAV ne sera assuré que pour les articles ayant été acquis depuis moins de 24 mois. Les pièces de rechange utilisées pour la transformation de maquettes pourront être obtenues en pré-paiement. Dans le cas où vous n'obtiendriez pas satisfaction, vous pouvez vous adresser directement à notre service SAV à l'adresse suivante: REVELL GmbH & Co. KG, Abteilung X, Henschelstraße 20-30, D-32257 Bünde cw Revell GmbH & Co. KG, 14 B, rue du Chapeau Rouge, F-21000 Dijon, France. Pour tous les autres marchés, merci de prendre contact avec votre détaillant ou distributeur.

Deze bouwdoos werd verscheidene malen volledig gecontroleerd op kwaliteit en gewicht. Klachten kunnen slechts in behandeling worden genomen indien de bouwhandleiding, de uit de doos geknipte EAN - streepjescode en de kassenbon zijn meegezonden. Wij vragen om uw begrip dat wij alleen garantie kunnen geven voor huidige artikelen die binnen een periode van de laatste 24 maanden zijn gekocht. Onvolledig ingezonden klachten kunnen niet in behandeling worden genomen. Onderdelen voor ombouw kunnen tegen vooruitbetaling gekocht worden. Ons adres is: Revell GmbH & Co. KG, Afdeling X, Henschelstrasse 20-30, 32257 Bünde. Duitsland. Deze directe service geldt alleen voor de volgende landen: Duitsland, Benelux, Oostenrijk, Frankrijk, Groot Brittannië. Klachten afkomstig uit overige landen worden via de eventuele lokale vertegenwoordigers van Revell afgewikkeld. Wij verzoeken U contact op te nemen met uw winkelier.

Benötigte Farben / Used Colors

Benötigte Farben Required colours	Peintures nécessaires Benodigde kleuren	Pinturas necesarias Tintas necessárias	Colori necessari Använda färger	Tarvittavat värit Du trenger følgende farger	Nødvedige farger Необходимые краски	Potrzebne kolory Απαιτούμενα χρώματα	Gerekli renkler Potřebné barvy	Szükséges színek. Potrebne barve
A								
hellgrau, seidenmatt 371 light grey, silky-matt gris clair, satiné mat lichtgrjys, zijdemat gris claro, mate seda cinzento claro, fosco sedoso grigio chiaro, opaco seta lysegrå, sidenmatt vaaleanharmaa, silkinhimmeä lysegrå, silkematt lysegrå, silkematt светло-серый, шелковисто-матовый jasnoszary, jedwabisto-matowy ανοιχτό γκρι, μεταξωτό ματ acıq gri, ipek mat svétlešedá, hedvábně matná világosszürke, selyemmatt svetlo siva, svila mat								
B								
grau, seidenmatt 374 grey, silky-matt gris, satiné mat grjys, zijdemat gris, mate seda cinzento, fosco sedoso grigio, opaco seta grå, sidenmatt harmaa, silkinhimmeä grå, silkematt grå, silkematt серый, шелковисто-матовый szary, jedwabisto-matowy γκρι, μεταξωτό ματ gri, ipek mat šedá, hedvábně matná szürke, selyemmatt siva, svila mat								
C								
gelb, matt 15 yellow, matt jaune, mat geel, mat amarillo, mate amarlo, fosco giallo, opaco gul, matt keltainen, himmeä gul, matt gul, matt желтый, матовый szary, jedwabisto-matowy κίτρινο, ματ sari, mat žlutá, matná sárga, matt rumena, mat								
D								
schwarz, seidenmatt 302 black, silky-matt noir, satiné mat zwart, zijdemat negro, mate seda preto, fosco sedoso nero, opaco seta svart, sidenmatt musta, silkinhimmeä sort, silkematt sort, silkematt черный, шелковисто-матовый czarny, jedwabisto-matowy μαύρο, μεταξωτό ματ siyah, ipek mat černá, hedvábně matná fekete, selyemmatt črna, svila mat								
E								
weiß, glänzend 4 white, gloss blanc, brillant wit, glansend bianco, brillante branco, brillante bianco, lucente vit, blank valkoinen, kiiltävä hvid, skinnende hvit, blank белый, блестящий biały, błyszczący λευκό, γυαλιστερό beyaz, parlak bilá, lesklá fehér, fényes bela, bleskajoča								
G								
steingrau, matt 75 stone grey, matt gris pierre, mat steengrijs, mat gris pizarra, mate cinzento pedra, fosco grigio roccia, opaco stengrå, matt kivenharmaa, himmeä stengrå, mat steingrå, matt серый каменный, матовый szary kamien., matowy γκρι πέτρας, ματ taş grisi, mat kameně šedá, matná kőszürke, matt kamen siva, mat								

H

aluminium, metallic 99
aluminium, metallic
aluminium, métallique
aluminium, metallic
aluminio, metalizado
aluminio, metálico
aluminio, metalico
aluminium, metallic
alumiini, metallikiitto
aluminium, metallak
aluminium, metallic
алюминиевый, металл
aluminium, metaliczny
αλουμίνιου, μεταλλικό
alüminyum, metalik
hliníková, metaliza
aluminium, metal
aluminium, metalik

I

anthrazit, matt 9
anthracite grey, matt
anthracite, mat
antraciet, mat
antracita, mate
antracite, fosco
antracite, opaco
antracit, matt
antrasiti, himmeä
koksgrå, mat
antrasitt, matt
антрацит, матовый
antracyt, matowy
ανθρακί, ματ
antracit, matná
antracit, matt
tanno siva, mat

J

eisen, metallic 91
steel, metallic
coloris fer, métallique
ijzerkeurig, metallic
ferroso, metalizado
ferro, metálico
ferro, metalico
järnårg, metallic
teräksenvärinen, metallikiitto
jern, metallak
jern, metallic
стальной, металл
żelazo, metaliczny
σιδηρού, μεταλλικό
demir, metalik
železná, metaliza
vas, metáll
železna, metalik

K

rot, klar 731
red, clear
rouge, clair
rood, helder
rojo, claro
vermelho, claro
rosso, chiaro
röd, klar
punainen, kirkas
rood
rod
красный
czerwien
κόκκινο, διαυγές
kırmızı, şeffaf
červená, čirá
piros, áttetsző
rdeča, jasna

L

Blau, klar 752
Blue, clear
Bleu, transparent
Blauw, transparent
Azul, transparente
Azul, claro
Blu, trasparente
Blå, klar
Sininen, kirkas
Blå, klar
Blå, klar
Синий, прозрачный
Niebieski, przeźrzysty
Μπλε, καθαρό
Mavi, acik
Kék, átlátszó
Modrá, jasná
Modra, prozorna

98 %

hellgrau, seidenmatt 371
light grey, silky-matt
gris clair, satiné mat
lichtgrjys, zijdemat
gris claro, mate seda
cinzento claro, fosco sedoso
grigio chiaro, opaco seta
lysegrå, sidenmatt
vaaleanharmaa, silkinhimmeä
lysegrå, silkematt
lysegrå, silkematt
светло-серый, шелковисто-матовый
jasnoszary, jedwabisto-matowy
ανοιχτό γκρι, μεταξωτό ματ
acıq gri, ipek mat
svétlešedá, hedvábně matná
világosszürke, selyemmatt
svetlo siva, svila mat

M

patinagrün, seidenmatt 365
patina green, silky-matt
vert patine, satiné mat
patinagreen, zijdemat
verde patina, mate seda
verde patina, fosco sedoso
verde patina, opaco seta
patinagrön, sidenmatt
patinavhrea, silkinhimmeä
patinagrön, silkematt
patinagrön, silkematt
зеленый патина, шелк-матовый
zielony-patyna, jedwabisto-matowy
πράσινο ευ. σκουριάς, ματ
limon küfü, ipek mat
patinová zelená, hedvábně matná
patinazöld, selyemmatt
staro zelena, svila mat

2 %**N**

leuchtorange, matt 25
luminous orange, matt
orange voyant, mat
lichtoranje, mat
naranja fosfor., mate
laranja fosforec., fosco
arancione chiaro, opaco
lysorange, matt
hóito-oransi, himmeä
lysende orange, mat
lysende orange, matt
оранжевый светящийся, матовый
pomarańczowy świecący, matowy
πορτοκαλί φωτεινό, ματ
acıq portakal, mat
svítici oranžová
világító narancs, matt
svetlo pomorandžast, mat

O

feuerrot, glänzend 31
fiery red, gloss
rouge feu, brillant
rood helder, glansend
rojo fuego, brillante
vermelho vivo, brilhante
rosso fuoco, lucente
eldröd, blank
tuipunainen, kiiltävä
ildröd, skinnende
ildröd, blank
огненно-красный, блестящий
szewony ognisty, błyszczący
κόκκινο φωτιάς, γυαλιστερό
ateş kırmızı, parlak
ohnivě červená, lesklá
tűzpiros, fényes
ogenej rdeča, bleskajoča

75 %**P**

eisen, metallic 91
steel, metallic
coloris fer, métallique
ijzerkeurig, metallic
ferroso, metalizado
ferro, metálico
ferro, metalico
järnårg, metallic
teräksenvärinen, metallikiitto
jern, metallak
jern, metallic
стальной, металл
żelazo, metaliczny
σιδηρού, μεταλλικό
demir, metalik
železná, metaliza
vas, metáll
železna, metalik

25 %

rost, matt 83
rust, matt
rouille, mat
roest, mat
orin, mate
ferrugem, fosco
color ruggine, opaco
rost, matt
ruoste, himmeä
rust, mat
rust, matt
ржавчина, матовый
rdzawy, matowy
χρώμα σκουριάς, ματ
pas rengi, mat
rezavá, matná
rozšda, matt
rjava, mat

R

gelb, glänzend 12
yellow, gloss
jaune, brillant
geel, glansend
amarillo, brillante
amarlo, brillante
giallo, lucente
gul, skinnende
gul, skinnende
gul, blank
keltainen, kiiltävä
gul, skinnende
gul, blank
желтый, блестящий
żółty, błyszczący
κίτρινο, γυαλιστερό
sarı, parlak
žlutá, lesklá
sárga, fényes
rumena, bleskajoča

S

dunkelgrau, seidenmatt 378
dark grey, silky-matt
gris foncé, satiné mat
donkergrjys, zijdemat
gris oscuro, mate seda
cinzento escuro, fosco sedoso
grigio scuro, opaco seta
mörkgrå, sidenmatt
harmaa, silkinhimmeä
mörkgrå, silkematt
mörkgrå, silkematt
серый, шелковисто-матовый
szary, jedwabisto-matowy
γκρι, μεταξωτό ματ
gri, ipek mat
šedá, hedvábně matná
szürke, selyemmatt
siva, svila mat

T

silber, metallic 90
silver, metallic
argent, métallique
zilver, metallic
plata, metalizado
prata, metálico
argento, metalico
silver, metallic
hopea, metallikiitto
solv, metallak
solv, metallic
серебряный, металл
srebro, metaliczny
οσημί, μεταλλικό
gümüş, metalik
stříbrná, metaliza
ezüst, metáll
srebrna, metalik

W

orange, glänzend 30
orange, gloss
orange, brillant
oranje, glansend
naranja, brillante
laranja, brilhante
arancione, lucente
orange, blank
orange, kiiltävä
orange, skinnende
orange, blank
оранжевый, блестящий
pomarańczowy, błyszczący
πορτοκαλί, γυαλιστερό
portakal, parlak
oranžová, lesklá
narancsszínú, fényes
pomorandžast, bleskajoča

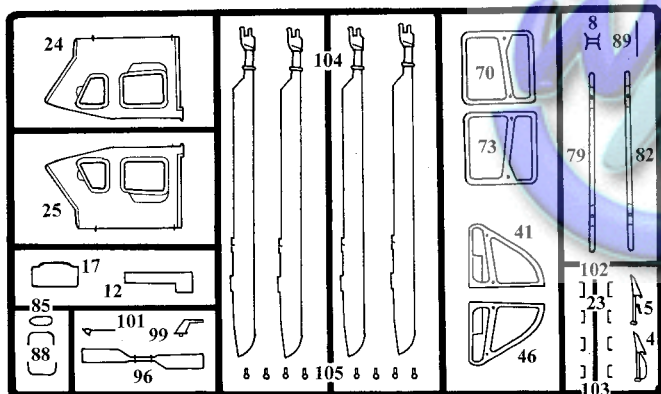
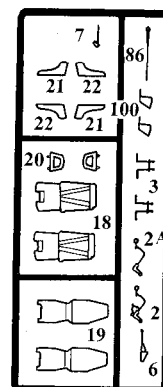
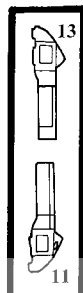
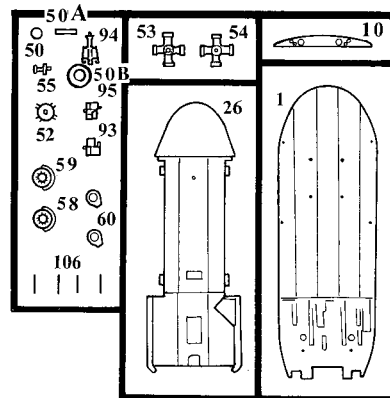
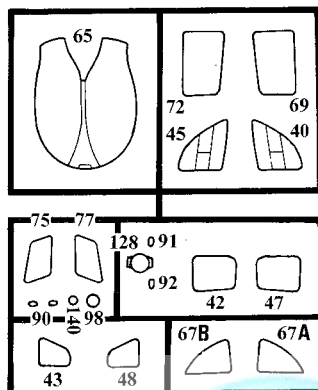
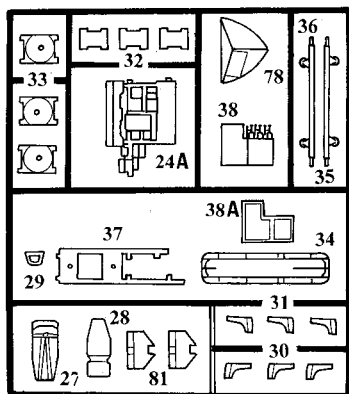
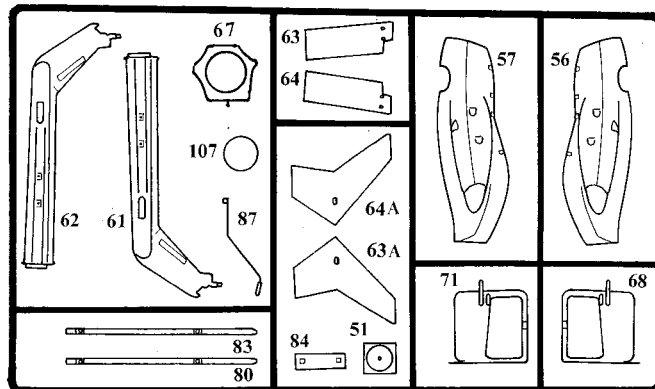
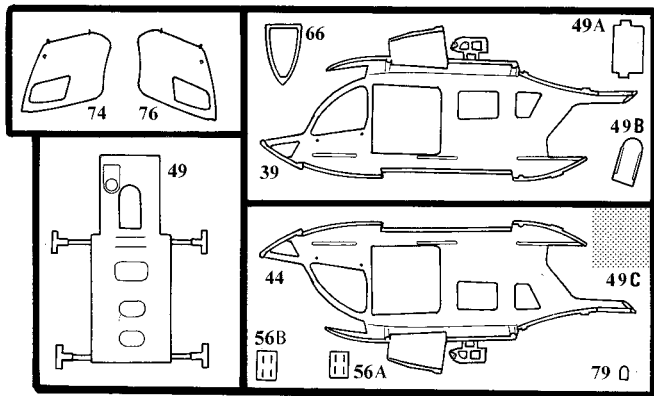

Nicht benötigte Teile
 Parts not used
 Pièces non utilisées
 Niet benodigde onderdelen
 Piezas no necesarias
 Partii non utilizadas
 Partii non usate
 Inte användade delar
 Tarpeettomat osat
 Ikke nødvendige dele
 Deler som ikke er nødvendige
 Неиспользованные детали
 Elementy niepotrzebne
 μη χρειαζούμενα εξαρτήματα
 Gereksiz parçalar
 Nepotřebné díly
 fel nem használt alkatrészek
 Nepotrebni deli

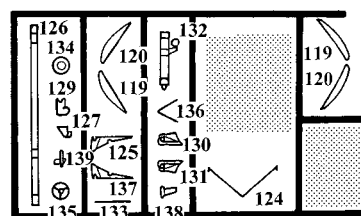
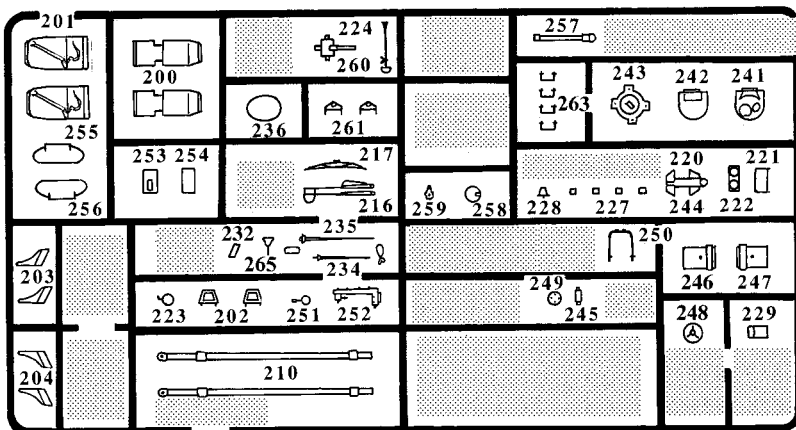

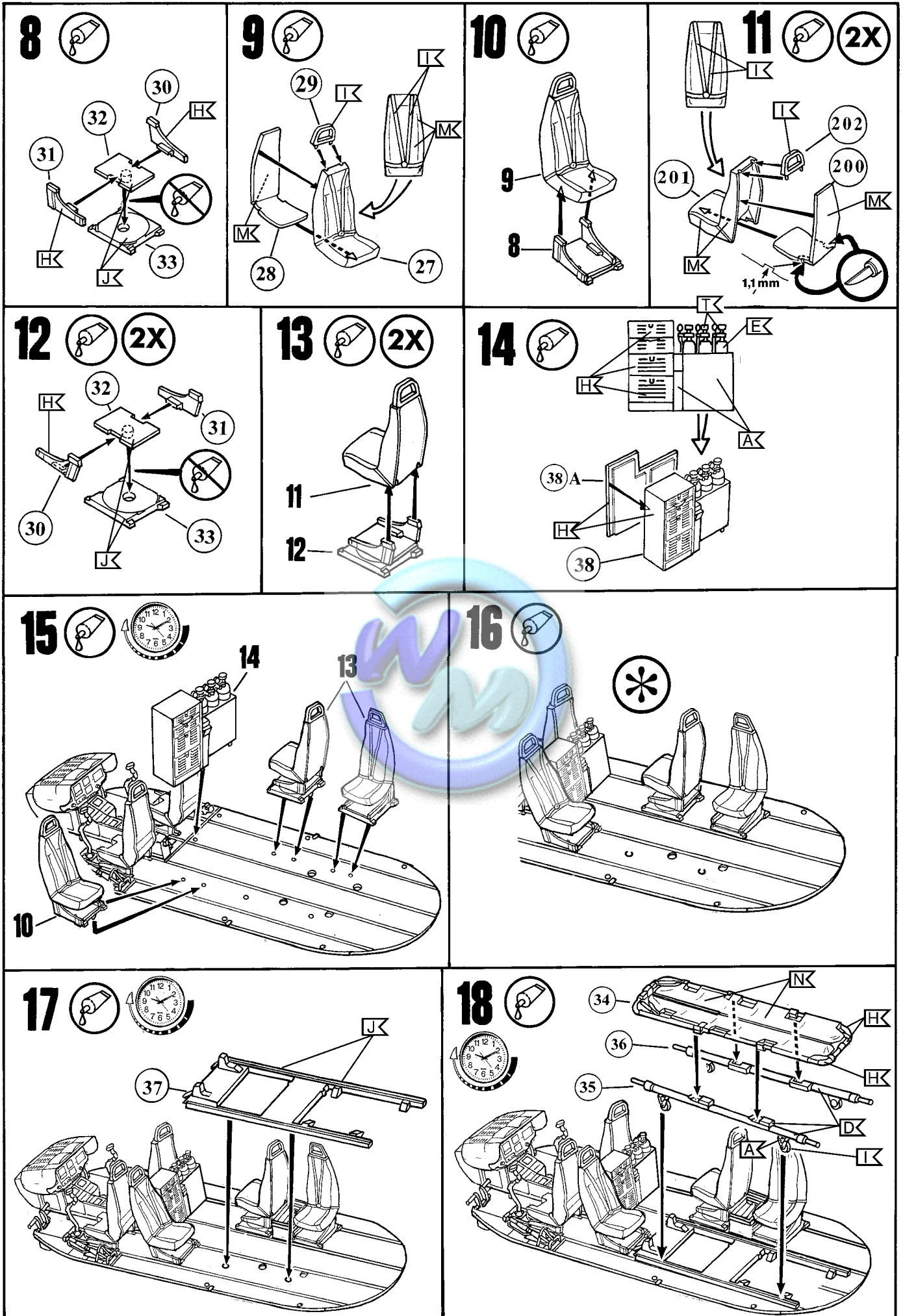

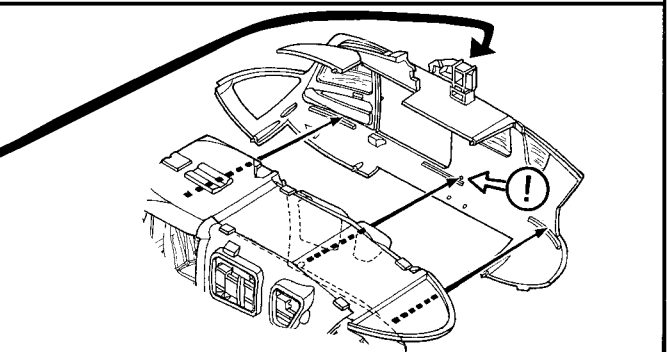
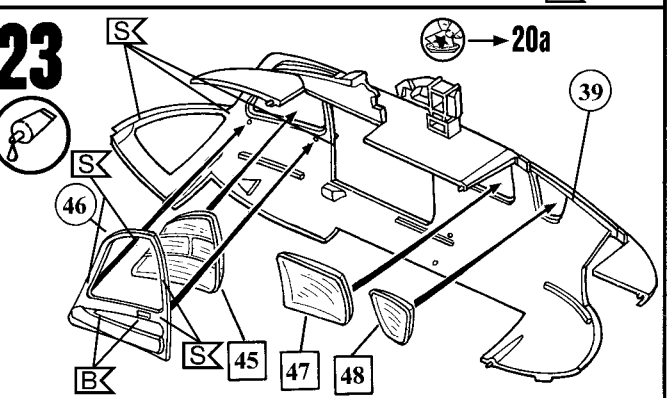
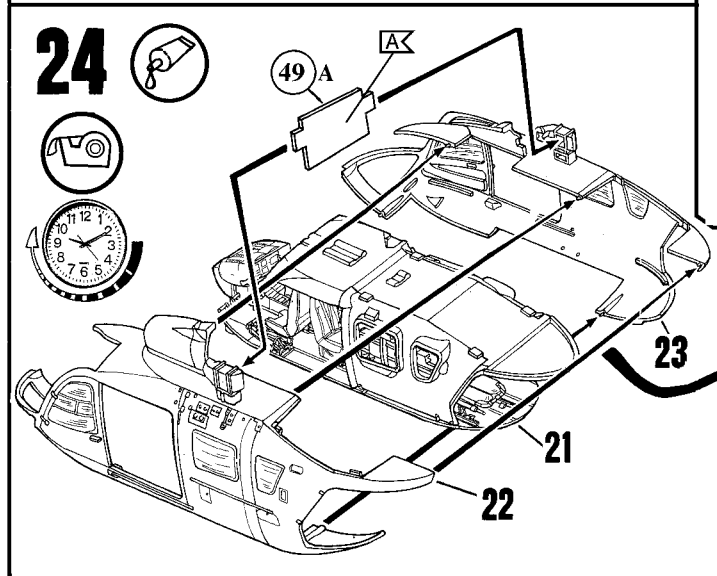
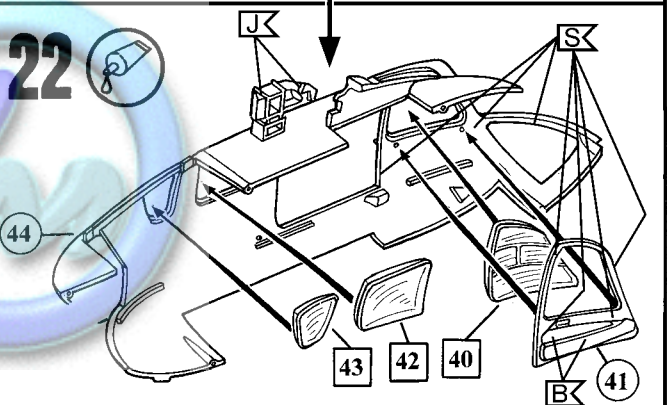
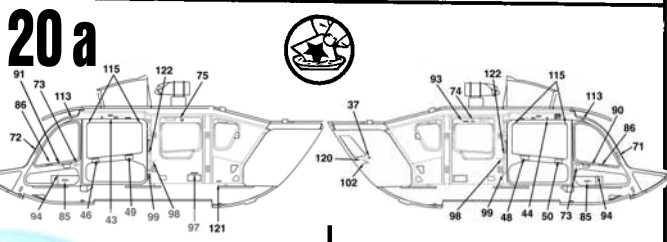
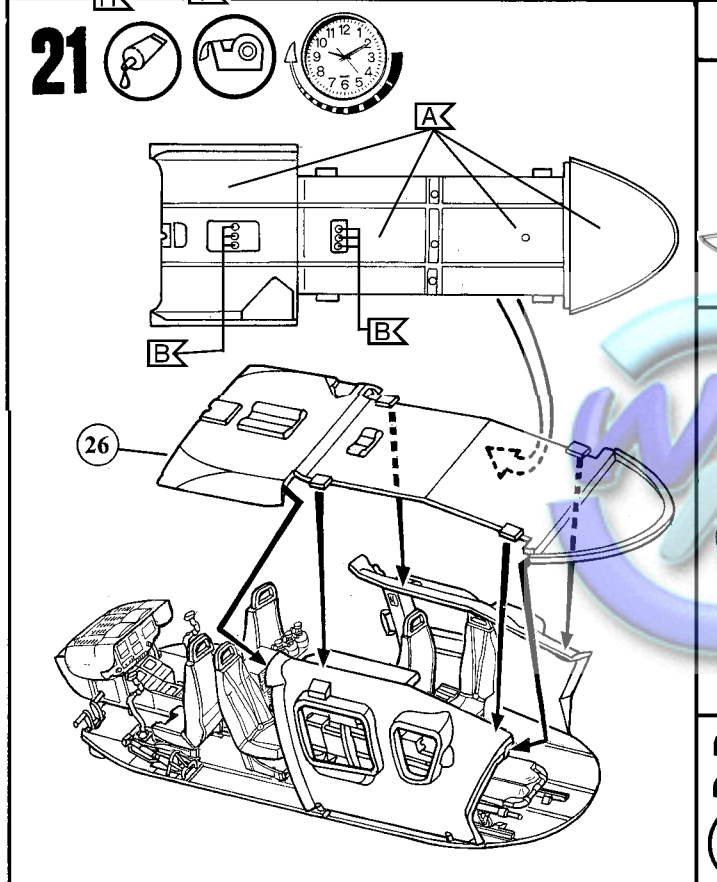
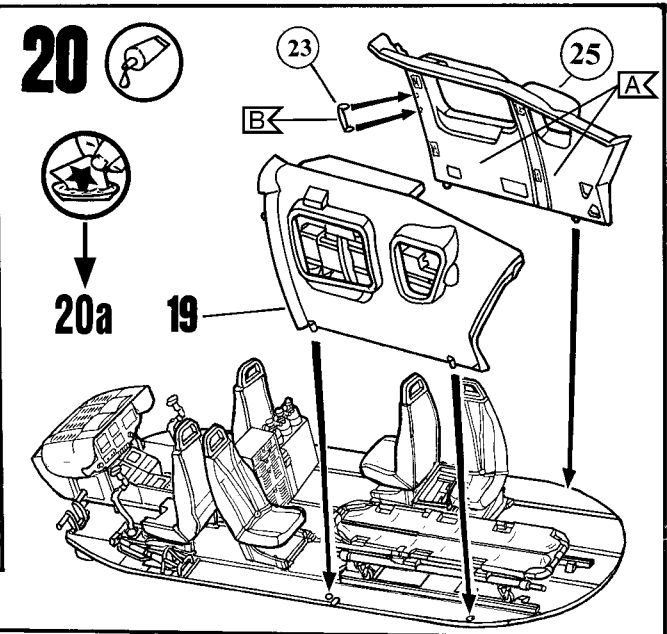
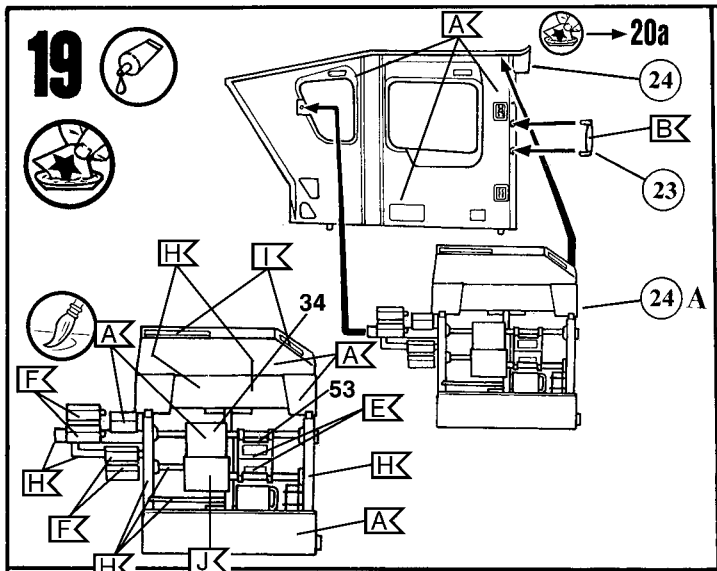

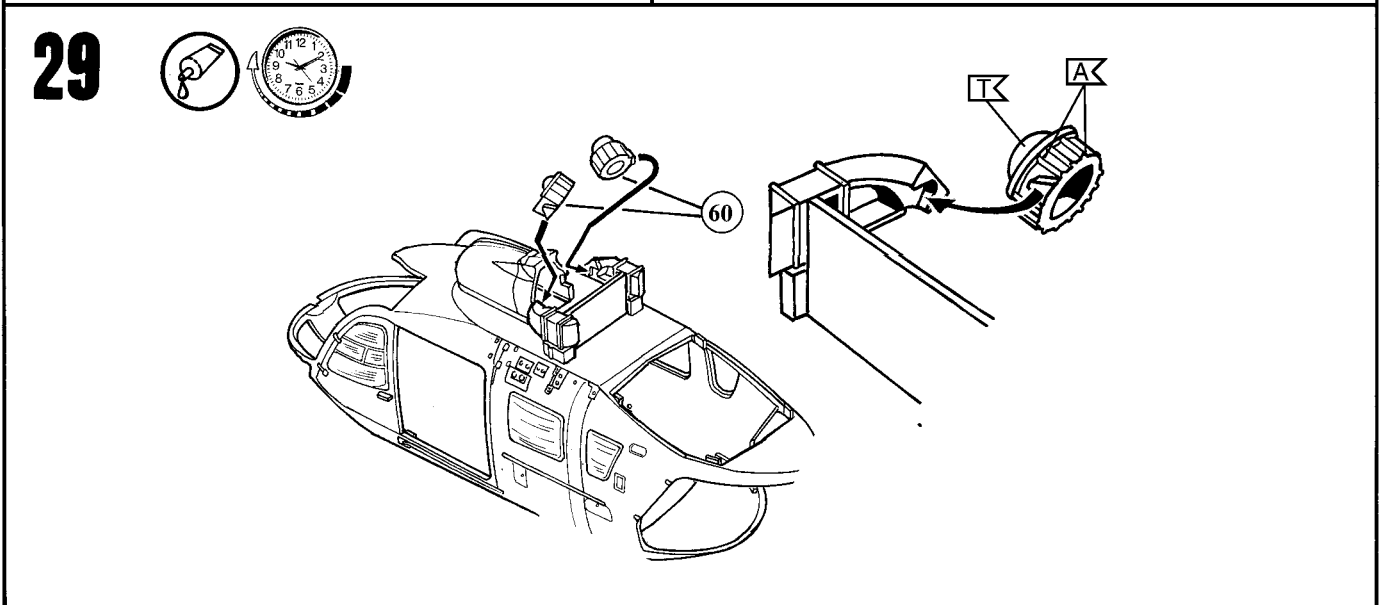
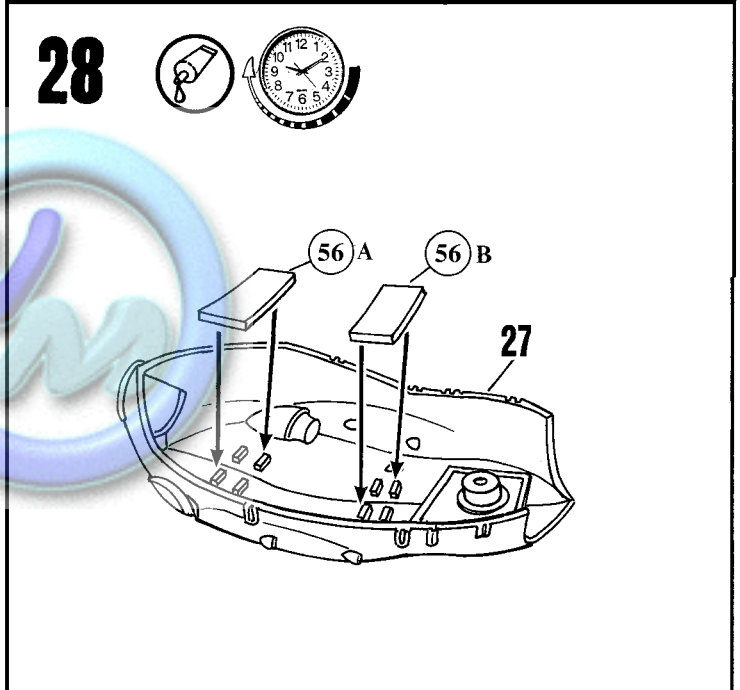
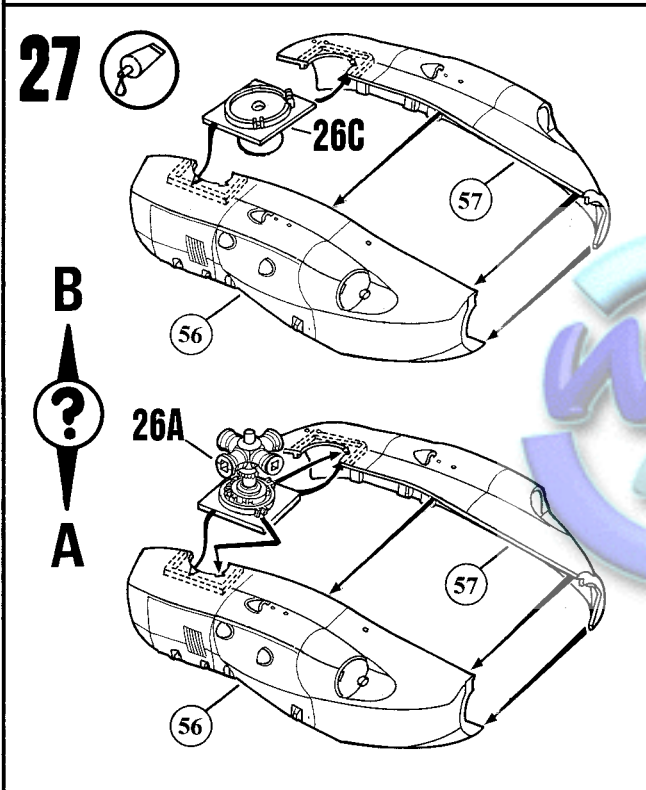
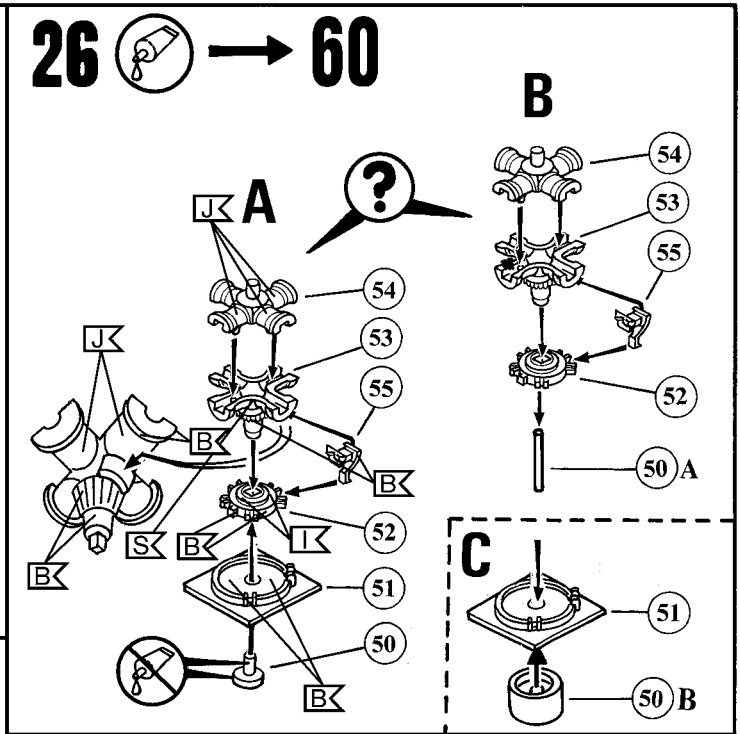
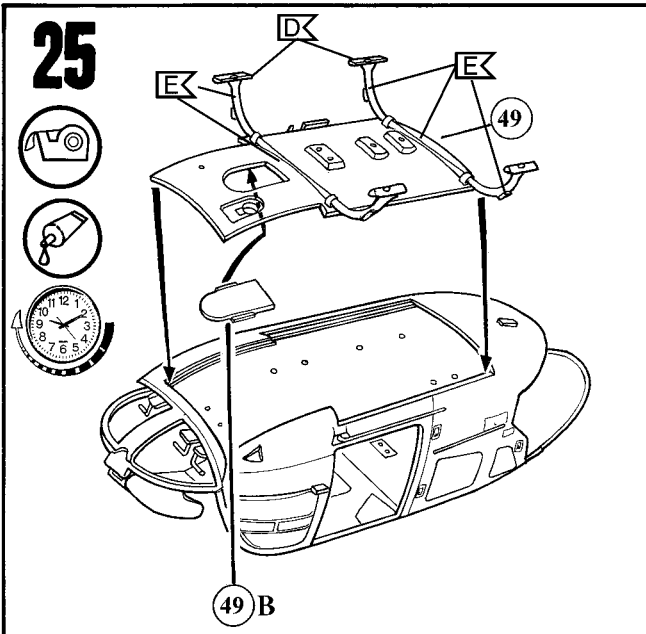

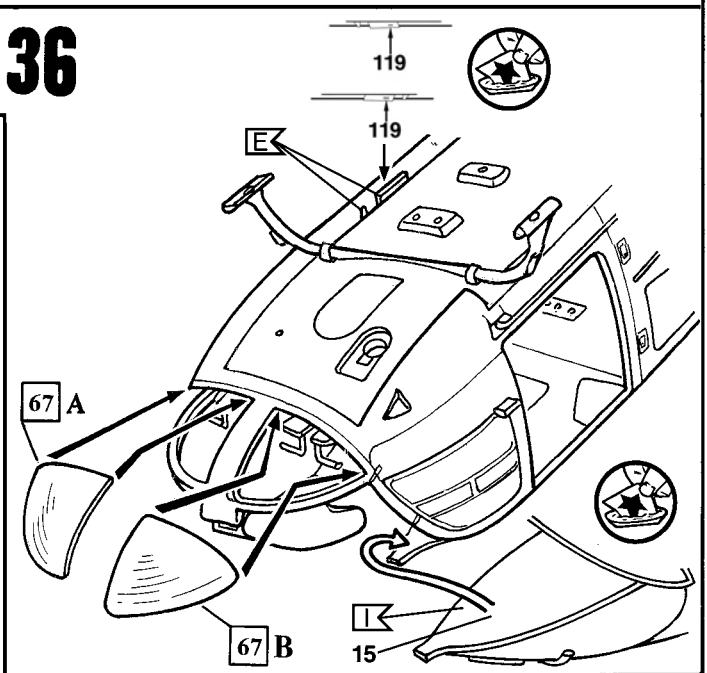
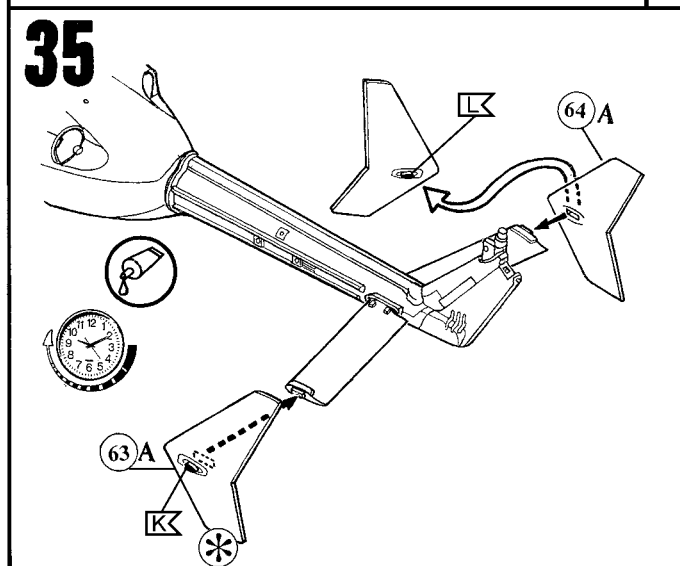
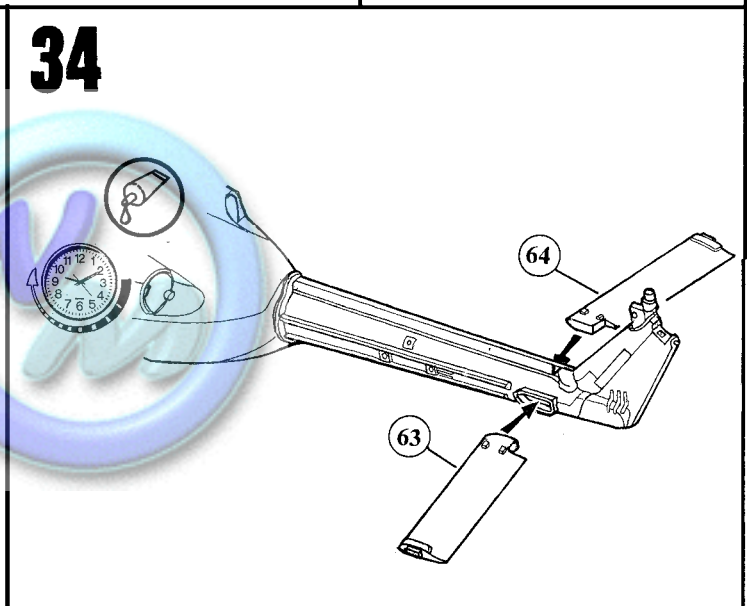
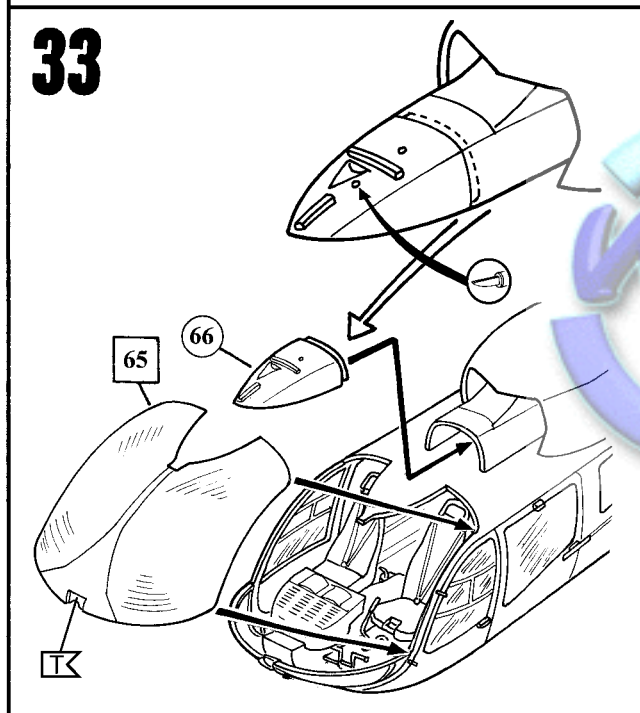
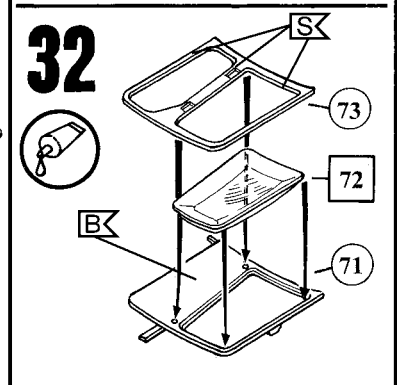
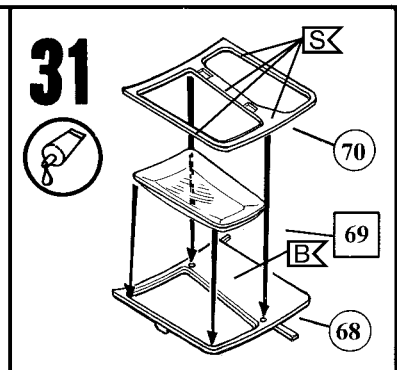
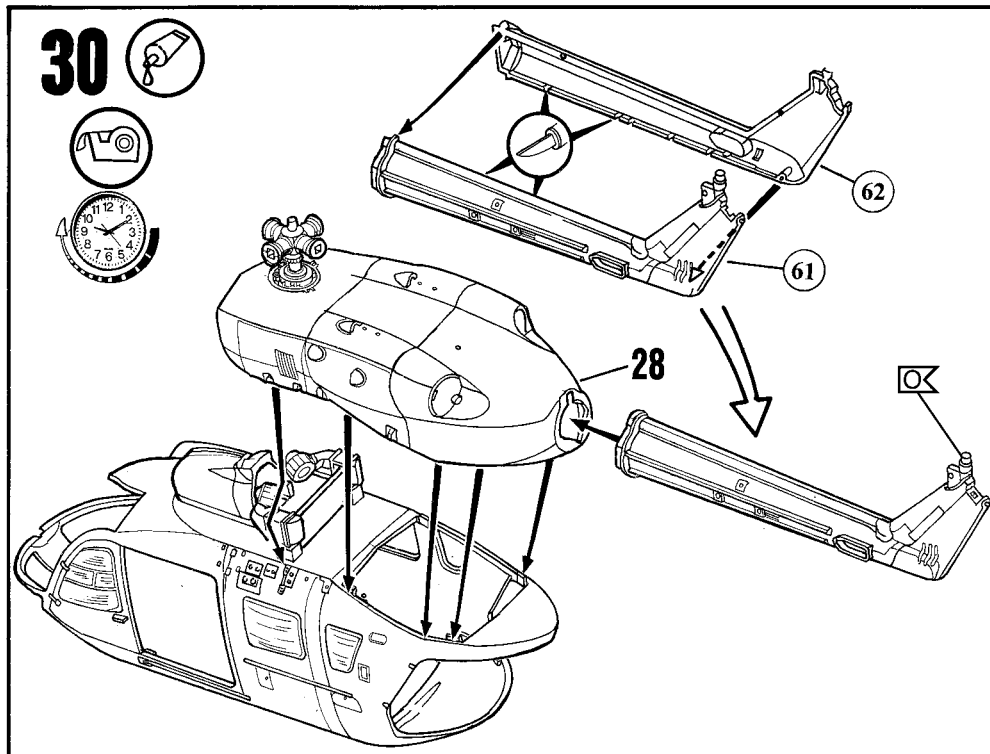

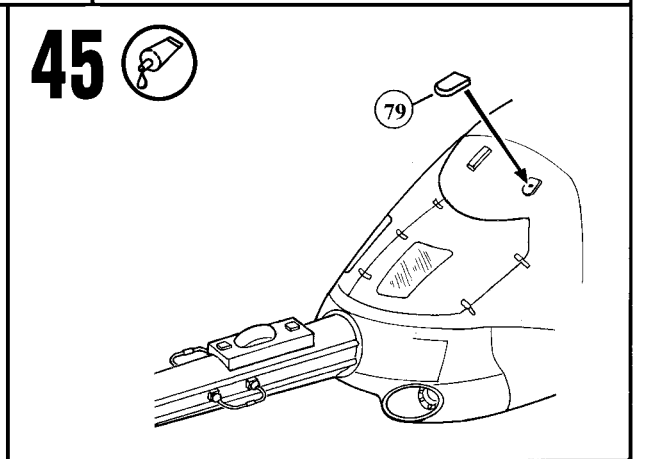
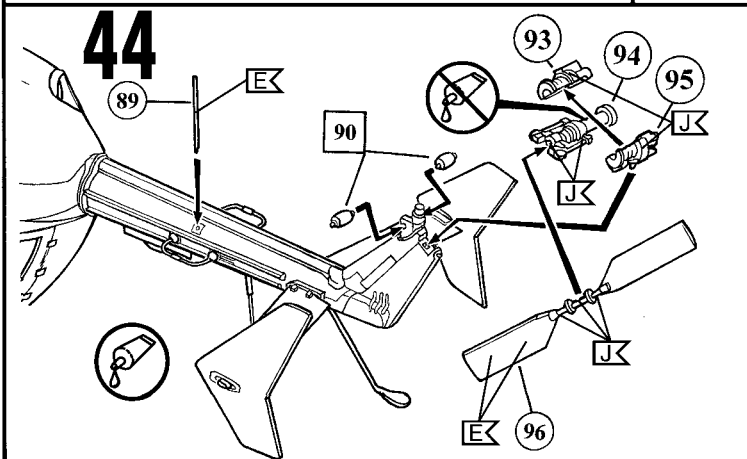
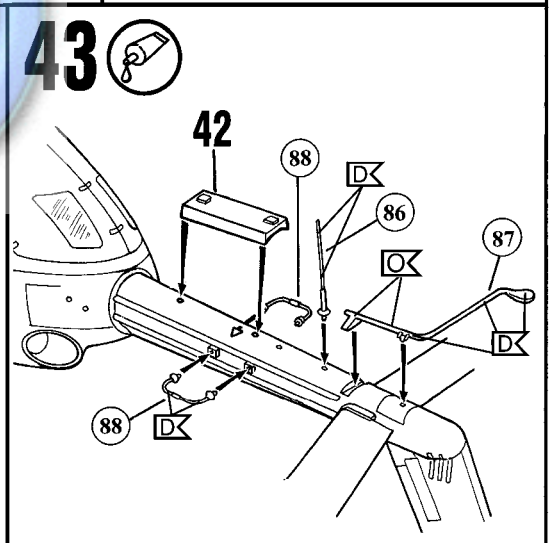
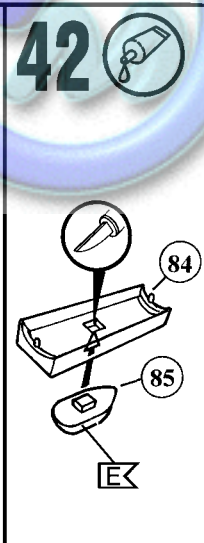
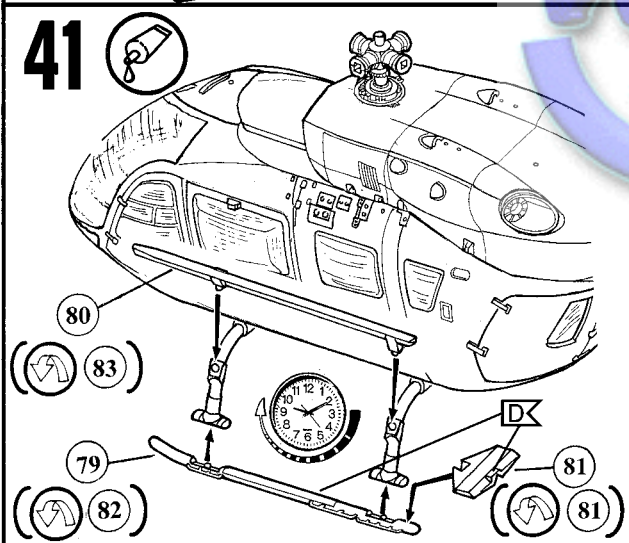
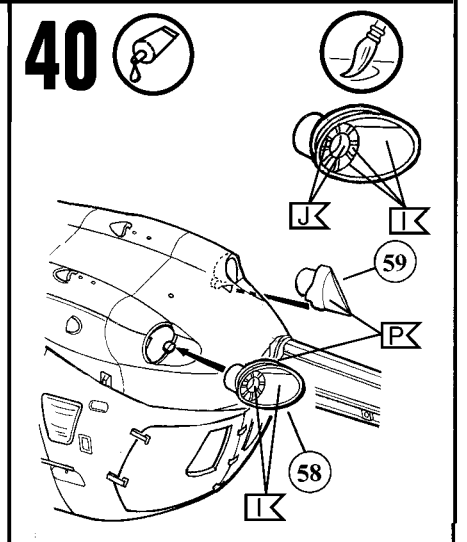
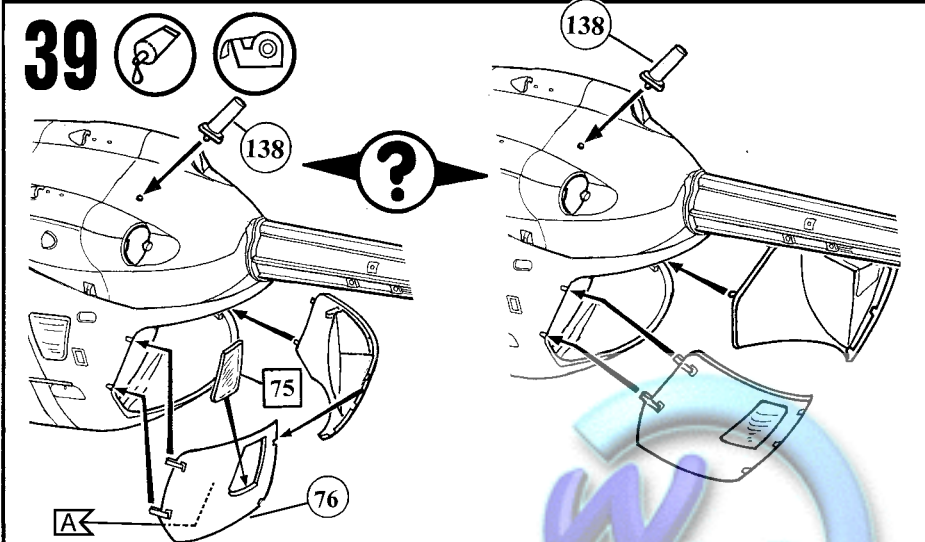
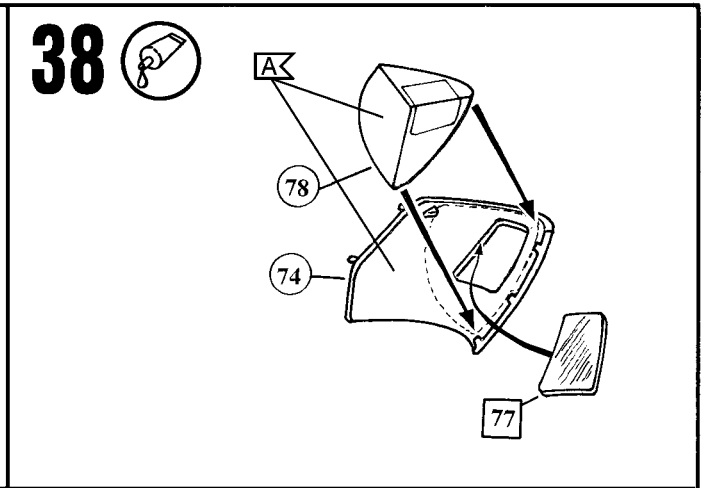
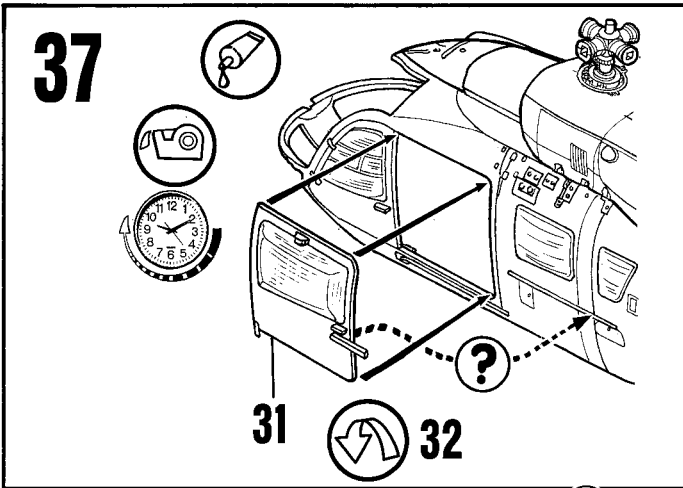

46

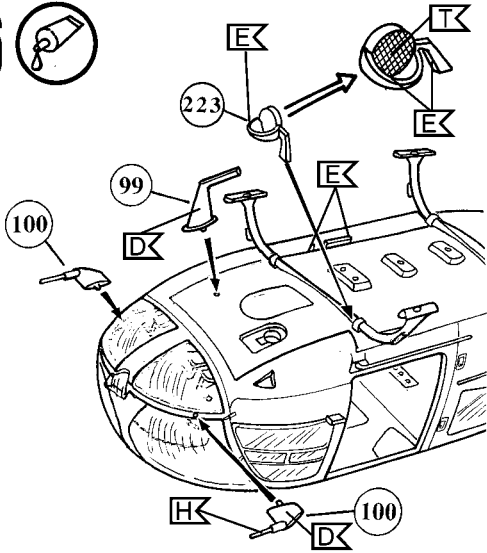

47

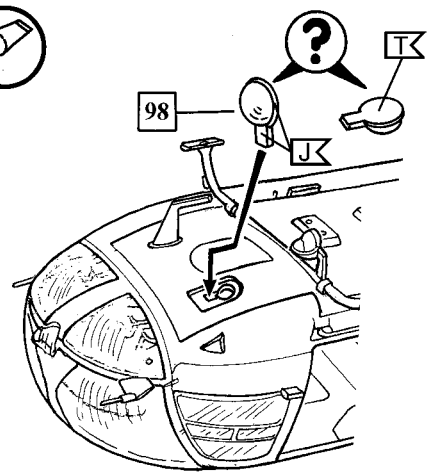

48

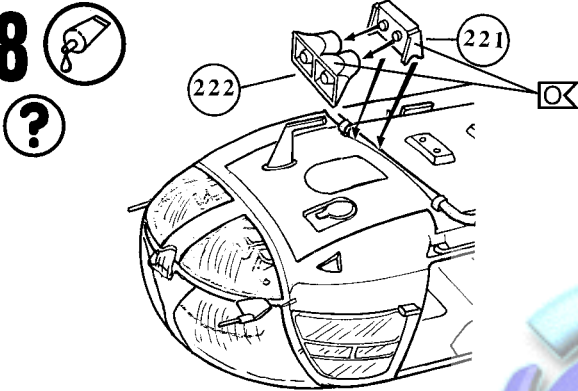

49

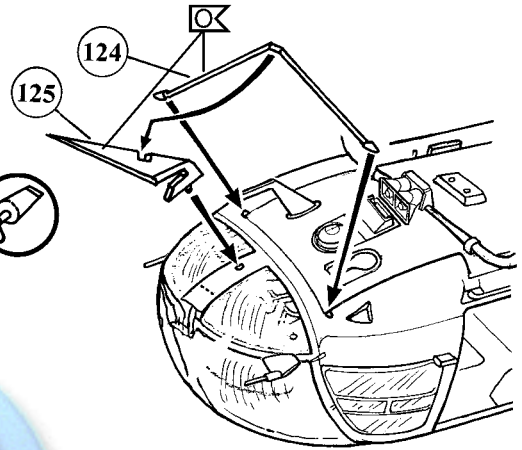

50

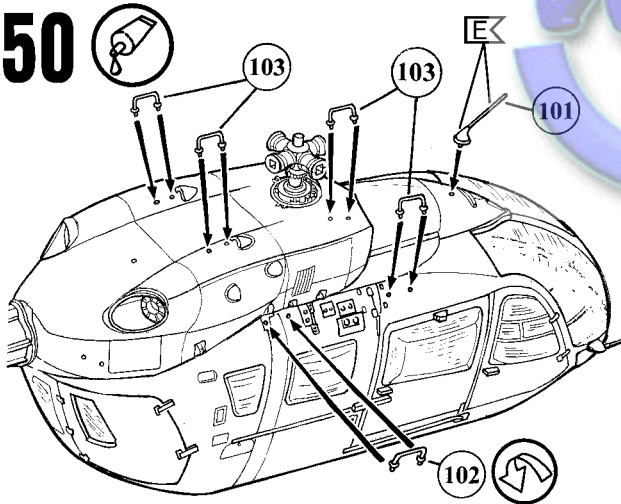

51

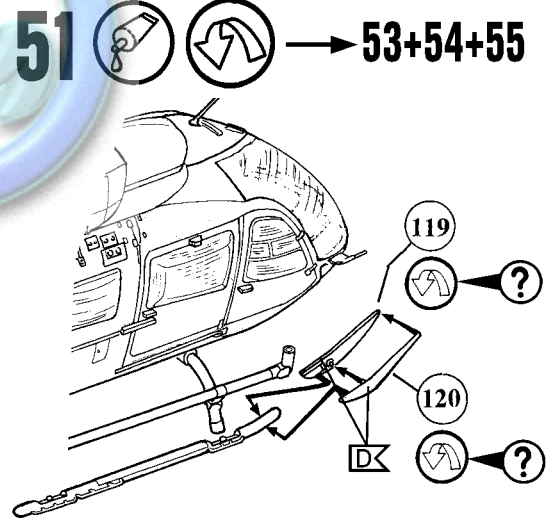

52

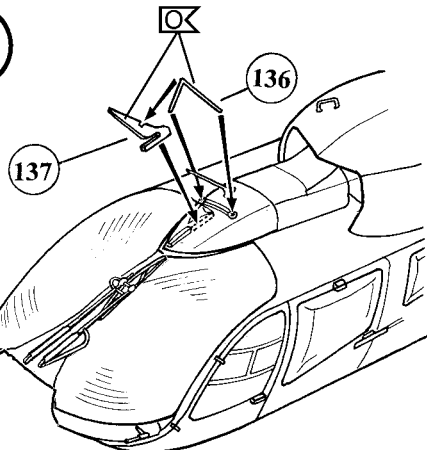

53

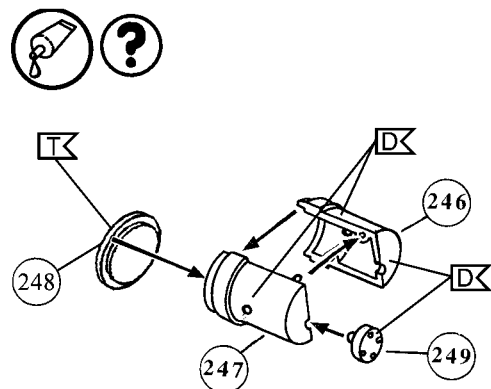

54

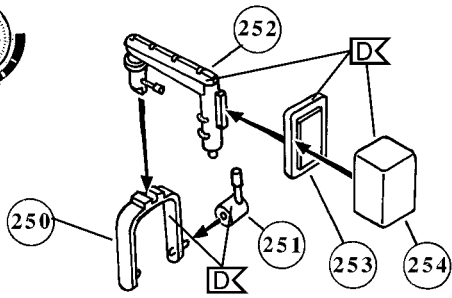

55

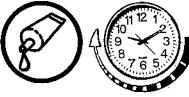

64

63

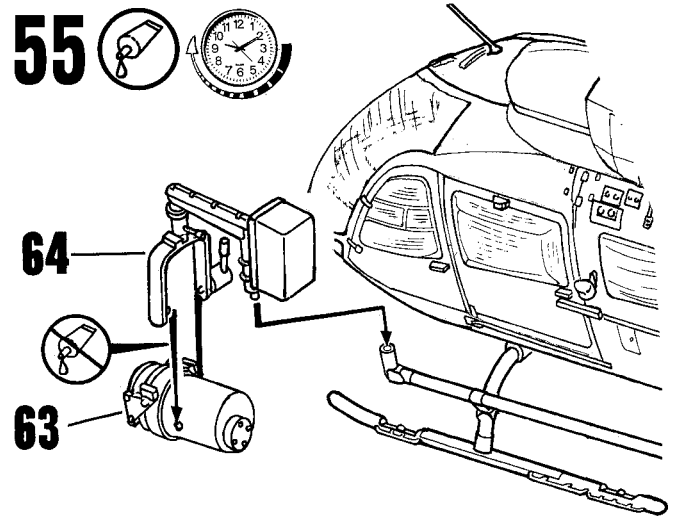

56

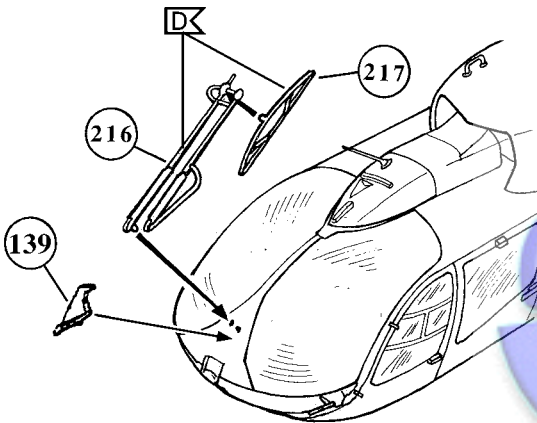

57



131

260

130

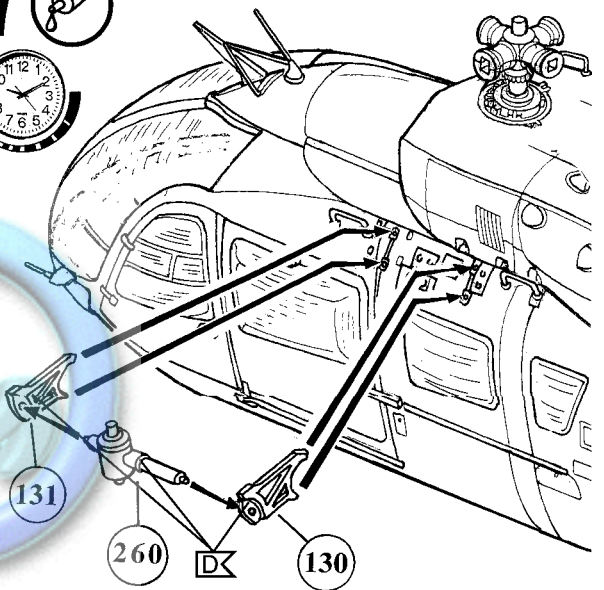

58

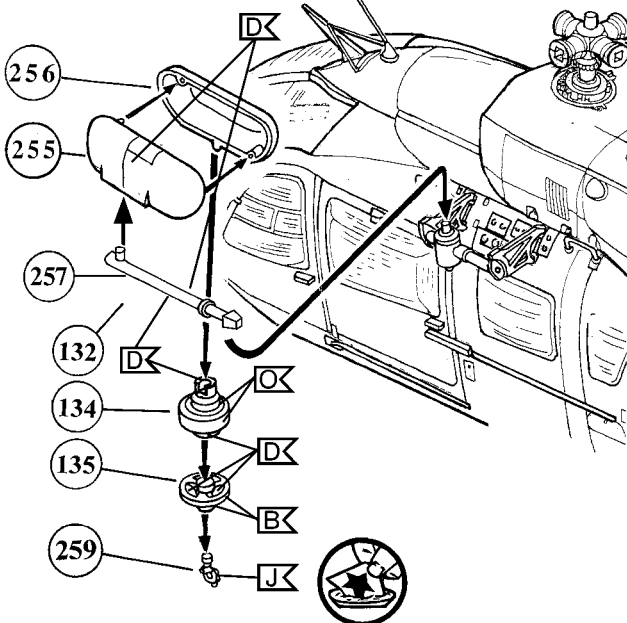

59

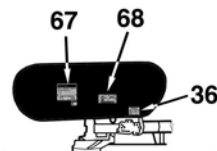
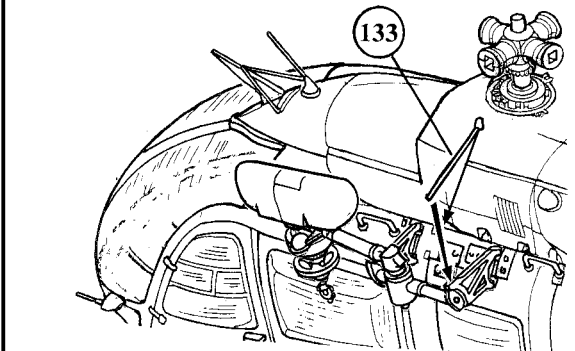

Winch - Backside-Markings

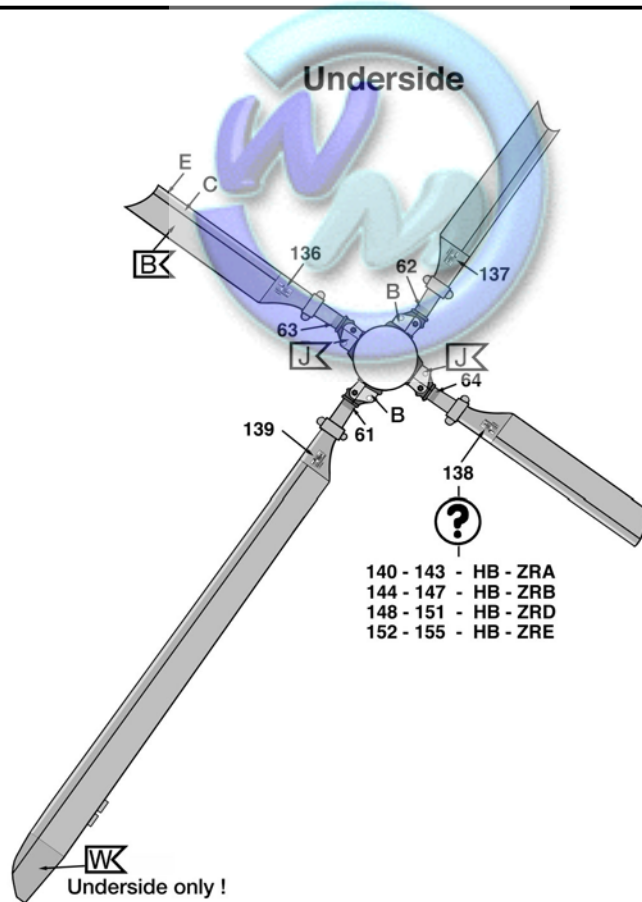
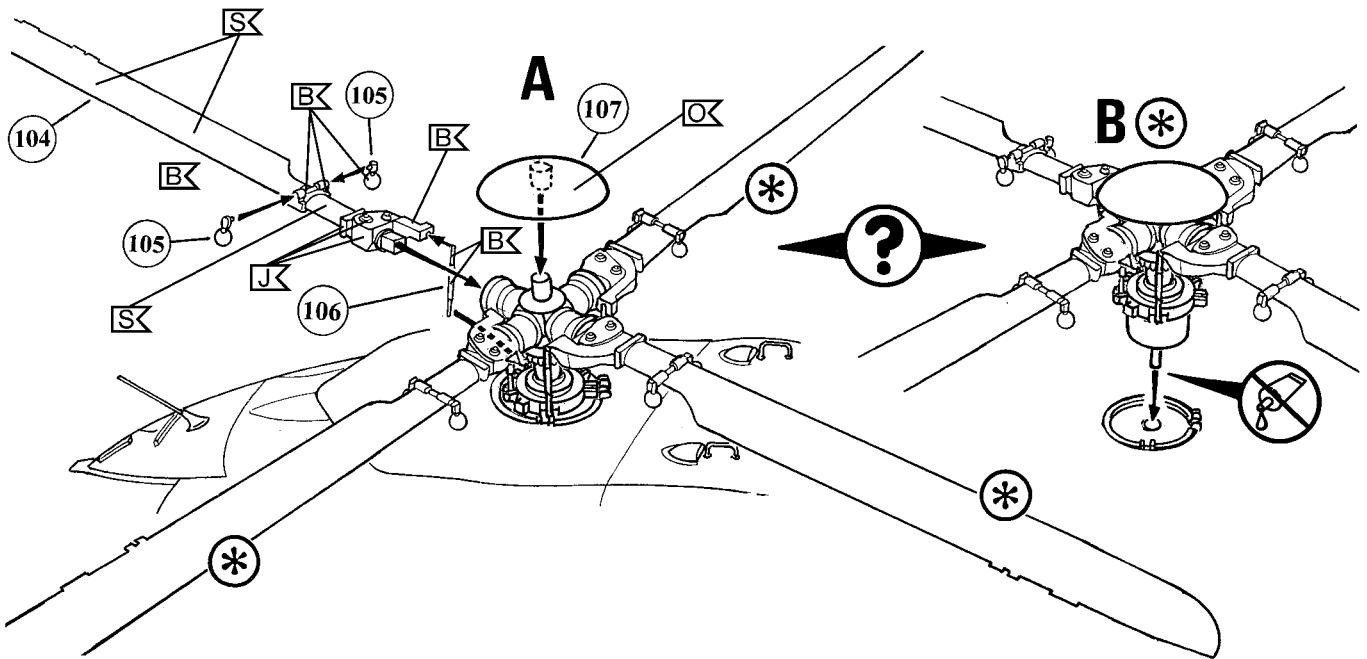
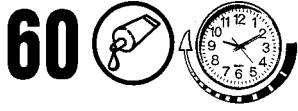

62



Eurocopter EC 145 Rega, Switzerland, 2005

